



AEA-系列



AEA1000F



AEA600F

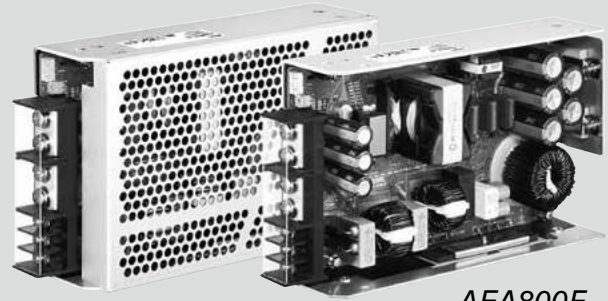

AEA800F

AEA

■ 特点

- 高功率和峰值功率
- 高效率
- 薄型 (41mm, 1.61英寸=符合1U高度)
- 适用于医疗设备 (ANSI/AAMI ES60601-1、EN60601-1第三版、IEC60601-1-2第四版)
- 适用于BF型医疗设备 (输出-FG: 1MOPP, 输入-输出: 2MOPP)
- OVC III (根据EN62477-1)
- 符合SEMI F47标准 (参见使用说明书)
- UL508 (选项)

■ 安全认证

- UL62368-1、ANSI/AAMI ES60601-1
- C-UL (CAN/CSA62368-1、CAN/CSA60601-1)
- EN62368-1、EN60601-1第三版
- 符合IEC60601-1-2第四版、IEC60335-1 (AEA600F) 标准
- EN62477-1 (OVC III)
- UL508 (选项)

■ 五年保修 (参见使用说明书)

■ CE标志

- 低电压指令
- RoHS指令

■ UKCA标志

- 电气设备安全法规
- RoHS法规

■ EMI (电磁干扰)

- 符合FCC-B、CISPR11-B、CISPR32-B、EN55011-B、EN55032-B、VCCI-B标准

■ EMS符合 : EN61204-3、EN61000-6-2 IEC60601-1-2 (2014)、EN60601-1-2 (2015)

- EN61000-4-2
- EN61000-4-3
- EN61000-4-4
- EN61000-4-5
- EN61000-4-6
- EN61000-4-8
- EN61000-4-11

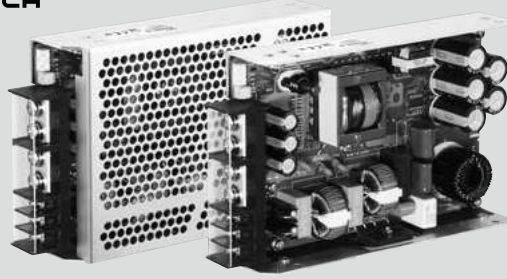
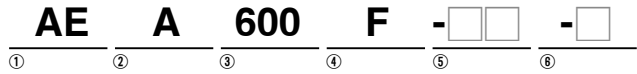

推荐EMI/EMC滤波器
EAC-20-472



高压脉冲噪声型：EAP系列
低漏电流型：EAM系列
* 如果电源与多台装置相连，需要
额外滤波时，建议使用EMI/EMC
滤波器。
* 通过测量与EMI/EMC滤波器一起使
用的电源的EMI水平，以确保最终
应用符合所要求的EMC标准。

- ①系列名
 - ②单路输出
 - ③输出功率
 - ④通用输入电压
 - ⑤输出电压
 - ⑥选项 *1
 - C：涂层
 - N：带外盖
 - T：垂直端子板
 - J：连接器型
 - R3：附带子功能
(5V1A AUX、12V1A AUX
遥控开/关、报警)
 - 14：附带MODBUS接口和子功能
(5V1A AUX、12V1A AUX
遥控开/关、报警)
 - T5：UL508 (32V除外)
 - P5：关机式过电流保护
- 选项的详情请参见使用说明书6.1。

由于额定负载电流取决于冷却方式(对流冷却或强制通风)，请参见降额曲线。
* 务必按照所需符合的EMC/EMI规范，在安装带有本电源的用户末端设备上上进行必要的测试。

型号	AEA600F-24	AEA600F-32	AEA600F-36	AEA600F-48
最大输出功率[W]	600	601	601.2	600
DC输出(强制通风)	ACIN 100V	32V 15.0(峰值31.5) A	36V 13.4(峰值28.0) A	48V 10.0(峰值21.0) A
	ACIN 230V	24V 20.0(峰值42.0) A	32V 18.8(峰值39.4) A	36V 16.7(峰值35.0) A

规格

型号	AEA600F-24	AEA600F-32	AEA600F-36	AEA600F-48		
输入	电压[VAC]	85 - 264 1 φ (85 - 170VAC时需进行输出降额。参见降额曲线图)				
	电流[A]	ACIN 100V	5.7typ (Io=20A)	5.7typ (Io=15.0A)	5.7typ (Io=13.4A)	
		ACIN 230V	2.9typ (Io=25A)	2.9typ (Io=18.8A)	2.9typ (Io=16.7A)	
	频率[Hz]	50 / 60 (45 - 66)				
	效率[%]	ACIN 100V	92.0typ (Io=20A)	92.0typ (Io=15.0A)	92.0typ (Io=13.4A)	
		ACIN 230V	94.5typ (Io=25A)	95.0typ (Io=18.8A)	95.0typ (Io=16.7A)	
	功率因数	ACIN 100V	0.98typ (Io=20A)	0.98typ (Io=15.0A)	0.98typ (Io=13.4A)	
		ACIN 230V	0.95typ (Io=25A)	0.95typ (Io=18.8A)	0.95typ (Io=16.7A)	
浪涌电流[A]	ACIN 100V	20 / 40typ (Io=20A)	20 / 40typ (Io=15.0A)	20 / 40typ (Io=13.4A)		
	ACIN 230V	40 / 40typ (Io=25A)	40 / 40typ (Io=18.8A)	40 / 40typ (Io=16.7A)		
漏电流[mA]	0.3 max (ACIN 240V 60Hz, Io=100%, 根据IEC60601-1)					
输出	电压[V]	24	32	36	48	
	电流[A]	ACIN 100V	14.0(峰值42.0) 对流	10.5(峰值31.5) 对流	9.4(峰值28.0) 对流	7.0(峰值21.0) 对流
		ACIN 230V	17.5(峰值52.5) 对流	13.2(峰值39.4) 对流	11.7(峰值35.0) 对流	8.8(峰值26.3) 对流
	电源调整率[mV]	ACIN 100V	14.0(峰值42.0) 强制通风	15.0(峰值31.5) 强制通风	13.4(峰值28.0) 强制通风	10.0(峰值21.0) 强制通风
		ACIN 230V	25.0(峰值52.5) 强制通风	18.8(峰值39.4) 强制通风	16.7(峰值35.0) 强制通风	12.5(峰值26.3) 强制通风
	负载调整率[mV]	96max	144max	144max	192max	
	纹波电压[mVp-p]	0~+50°C	150max	240max	240max	300max
		-20~0°C	120max	200max	200max	200max
	纹波噪声[mVp-p]	0~+50°C	200max	300max	300max	350max
		-20~0°C	150max	270max	230max	250max
	温度调整率[mV]	230max	350max	350max	500max	
	漂移[mV]	0~+50°C	240max	360max	360max	480max
	启动时间[ms]	96max	144max	144max	192max	
		550typ (ACIN 100V / 230V)	750typ (ACIN 85V - 264V)			
保持时间[ms]	20typ (ACIN 230V, Io=100%)					
输出电压调整范围[V]	21.6 - 26.4	28.8 - 35.2	32.4 - 39.6	43.2 - 52.8		
输出电压设定[V]	23.5 - 24.5	31.0 - 33.0	35.0 - 37.0	47.0 - 49.0		
保护电路及其他	过电流保护	超过峰值电流的101%时动作，然后自动恢复 *5				
	过电压保护[V]	30 - 33.6	43.0 - 48.4	45 - 50.4	60 - 69.6	
	报警	选项(输入电压报警：PR，输出电压报警：PG)				
	遥控开/关	选项				
	AUX1	选项(12V1A 强制通风)				
	AUX2	选项(5V1A 强制通风)				
绝缘性能	输入 - 输出 · PR · PG · RC · AUX *6	4,000VAC 1分钟，截止电流=10mA，500VDC，50MΩ min(室温) 2MOPP				
	输入 - FG	2,000VAC 1分钟，截止电流=10mA，500VDC，50MΩ min(室温) 1MOPP				
	输出 · PR · PG · RC · AUX - FG *6	1,500VAC 1分钟，截止电流=10mA，500VDC，50MΩ min(室温) 1MOPP				
环境条件	工作温度、湿度和海拔	-20~+70°C，20-90%RH(无结露)，5,000m(16,500英尺) max				
	保存温度、湿度和海拔	-20~+75°C，20-90%RH(无结露)，9,000m(30,000英尺) max				
	振动	10-55Hz，19.6m/s ² (2G)，3分钟周期，沿X、Y、Z轴各60分钟				
	冲击	196.1m/s ² (20G)，11ms，沿X、Y、Z轴各1次				
安全和噪声规范	安全认证	UL62368-1、ANSI/AAMI ES60601-1、C-UL(相当于CAN/CSA-C22.2 No.62368-1、CAN/CSA-C22.2 No.60601-1)、EN62368-1、EN60601-1第三版、EN62477-1(OVCIII)、UL508(选项，32V除外)、符合IEC60601-1-2第四版、IEC60335-1(32V除外)标准				
	传导性噪声	符合FCC Part15(B级)、VCCI-B、CISPR32-B、EN55011-B、EN55032-B标准				
	谐波衰减器	符合IEC 61000-3-2(A级)标准				
其他	机壳尺寸 / 重量	41×127×186mm [1.61×5×7.32英寸](宽X高X厚)(不含端子板) / 1.0kg max				
	冷却方式	对流 / 强制通风				

*1 所列选项可能会影响公布的标准规格。
关于详细的产品规格，请垂询本公司。
*2 不包括内置EMI/EMS滤波器(0.2ms以下的输入浪涌电流。
*3 使用20MHz示波器或纹波噪声表(计测技研：RM104同等产品)测量。请参见使用说明书1.8。
*4 漂移为环境温度25°C下接通电源30分钟后8小时内DC输出的变化值。
*5 如果过电流状态持续，输出将关闭。
*6 适用于增加AUX和遥控(选项)功能时。
*7 其他级别请垂询本公司。
* 脉冲负载时电源可能会发出声响。

特点

- 高功率和峰值功率
- 高效率：94% typ(输入电压230V, 输出电压24V)
- 薄型(41mm, 1.61英寸)
- 适用于医疗设备(ANSI/AAMI ES60601-1、EN60601-1第三版、IEC60601-1-2第四版)
- 适用于BF型医疗设备(输出-FG：1MOPP, 输入-输出：2MOPP)
- OVC III(根据EN62477-1)
- 符合SEMI F47(参见使用说明书)
- 附带AUX1(12V 1A)、AUX2(5V 1A)(选项)

外形图

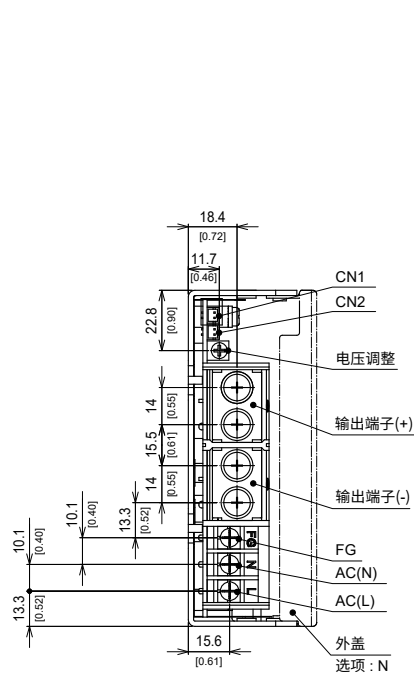

※ 尺寸单位：mm / [英寸]

※ 误差：±1 [±0.04]

※ 重量：最大1.0kg(带外盖) 最大1.1kg

※ PCB材质 / 厚度：FR-4 / 1.6mm [±0.06]

※ 底架材质：铝

※ 安装扭矩：最大1.2N·m

※ 输入输出端子螺钉紧固扭矩：

M4 最大1.6N·m

M5 最大2.5N·m

※ 请将安全接地接至装置的FG端子。

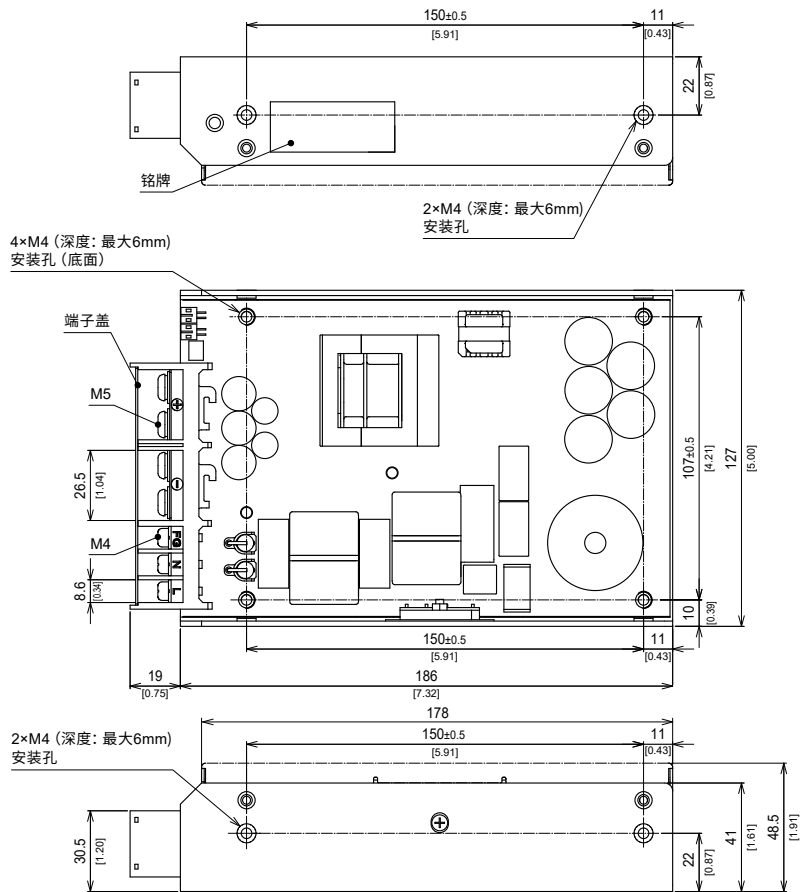

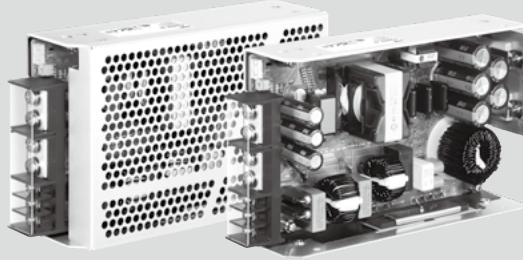

推荐EMI/EMC滤波器
NAC-30-472



高压脉冲噪声型：NAP系列
低漏电流型：NAM系列

* 如果电源与多台装置相连，需要
外部滤波时，建议使用EMI/EMC
滤波器。
* 通过测量与EMI/EMC滤波器一起使
用的电源的EMI水平，以确保最终
应用符合所要求的EMC标准。

- ①系列名
 - ②单路输出
 - ③输出功率
 - ④通用输入电压
 - ⑤输出电压
 - ⑥选项 *1
 - C : 涂层
 - N : 带外盖
 - T : 垂直端子板
 - J : 连接器型
 - R3: 附带子功能
(5V1A AUX、12V1A AUX
遥控开/关、报警)
 - 14: 附带MODBUS接口和子功能
(5V1A AUX、12V1A AUX
遥控开/关、报警)
 - T5: UL508 (30V除外)
 - P5: 关机式过电流保护
- 选项的详情请参见使用说明书6.1.

由于额定负载电流取决于冷却方式(对流冷却或强制通风)，请参见降额曲线。
* 务必按照所需符合的EMC/EMI规范，在安装本电源的用户末端设备上上进行必要的测试。

型号	AEA800F-24	AEA800F-30	AEA800F-36	AEA800F-48
最大输出功率[W]	816	816	817	816
DC输出(强制通风)	ACIN 100V	30V 20.4(峰值43.5)A	36V 17.0(峰值36.3)A	48V 12.7(峰值27.2)A
	ACIN 230V	24V 25.5(峰值54.3)A	30V 27.2(峰值58.0)A	36V 22.7(峰值48.4)A

规格

型号	AEA800F-24	AEA800F-30	AEA800F-36	AEA800F-48	
电压[VAC]	85 - 264 1φ (85 - 170VAC时需进行输出降额。参见降额曲线图)				
电流[A]	ACIN 100V	6.6typ (Io=25.5A)	6.6typ (Io=20.4A)	6.6typ (Io=17.0A)	
	ACIN 230V	3.7typ (Io=34.0A)	3.7typ (Io=27.2A)	3.7typ (Io=22.7A)	
频率[Hz]	50 / 60 (45 - 66)				
效率[%]	ACIN 100V	92.5typ (Io=25.5A)	92.5typ (Io=20.4A)	92.5typ (Io=17.0A)	
	ACIN 230V	95.0typ (Io=34.0A)	95.0typ (Io=27.2A)	95.5typ (Io=22.7A)	
功率因数	ACIN 100V	0.98typ (Io=25.5A)	0.98typ (Io=20.4A)	0.98typ (Io=17.0A)	
	ACIN 230V	0.95typ (Io=34.0A)	0.95typ (Io=27.2A)	0.95typ (Io=22.7A)	
浪涌电流[A]	ACIN 100V	20 / 40typ (Io=25.5A)	20 / 40typ (Io=20.4A)	20 / 40typ (Io=17.0A)	
	ACIN 230V	40 / 40typ (Io=34.0A)	40 / 40typ (Io=27.2A)	40 / 40typ (Io=22.7A)	
漏电流[mA]	0.3 max (ACIN 240V 60Hz, Io=100%, 根据IEC60601-1)				
电压[V]	24	30	36	48	
电流[A]	ACIN 100V	17.6(峰值54.3) 对流 25.5(峰值54.3) 强制通风	14.1(峰值43.5) 对流 20.4(峰值43.5) 强制通风	11.7(峰值36.3) 对流 17.0(峰值36.3) 强制通风	8.8(峰值27.2) 对流 12.7(峰值27.2) 强制通风
	ACIN 230V	23.5(峰值72.5) 对流 34.0(峰值72.5) 强制通风	18.8(峰值58.0) 对流 27.2(峰值58.0) 强制通风	15.7(峰值48.4) 对流 22.7(峰值48.4) 强制通风	11.8(峰值36.3) 对流 17.0(峰值36.3) 强制通风
电源调整率[mV]	96max	120max	144max	192max	
负载调整率[mV]	150max	200max	240max	300max	
纹波电压[mVp-p]	0~+50°C	120max	200max	250max	
	-20~0°C	230max	300max	400max	
纹波噪声[mVp-p]	0~+50°C	150max	230max	300max	
	-20~0°C	250max	350max	550max	
温度调整率[mV]	0~+50°C	240max	300max	480max	
漂移[mV]	96max	120max	144max	192max	
启动时间[ms]	550typ (ACIN 100V / 230V) 750typ (ACIN 85V - 264V)				
保持时间[ms]	20typ (ACIN 230V, Io=100%)				
输出电压调整范围[V]	21.6 - 26.4	27.0 - 33.0	32.4 - 39.6	43.2 - 52.8	
输出电压设定[V]	23.5 - 24.5	29.0 - 31.0	35.0 - 37.0	47.0 - 49.0	
过电流保护	超过峰值电流的101%时动作，然后自动恢复 *5				
过电压保护[V]	30 - 33.6	37.5 - 42.0	45 - 50.4	60 - 69.6	
报警	选项(输入电压报警：PR，输出电压报警：PG)				
遥控开/关	选项				
AUX1	选项(12V1A 强制通风)				
AUX2	选项(5V1A 强制通风)				
输入 - 输出 · PR · PG · RC · AUX	*6 4,000VAC 1分钟，截止电流=10mA，500VDC，50MΩ min(室温)2MOPP				
输入 - FG	2,000VAC 1分钟，截止电流=10mA，500VDC，50MΩ min(室温)1MOPP				
输出 · PR · PG · RC · AUX · FG	*6 1,500VAC 1分钟，截止电流=10mA，500VDC，50MΩ min(室温)1MOPP				
输出 · AUX1 - PR · PG · RC · AUX2	*6 100VAC 1分钟，截止电流=25mA，100VDC，10MΩ min(室温)				
工作温度、湿度和海拔	-20~+70°C，20-90%RH(无结露)，5,000m(16,500英尺)max				
保存温度、湿度和海拔	-20~+75°C，20-90%RH(无结露)，9,000m(30,000英尺)max				
振动	10-55Hz，19.6m/s ² (2G)，3分钟周期，沿X、Y、Z轴各60分钟				
冲击	196.1m/s ² (20G)，11ms，沿X、Y、Z轴各1次				
安全认证	UL62368-1、ANSI/AAMI ES60601-1、C-UL(相当于CAN/CSA-C22.2 No.62368-1、CAN/CSA-C22.2 No.60601-1)、EN62368-1、EN60601-1第三版、EN62477-1(QVCI)、UL508(选项)、符合IEC60601-1-2第四版标准				
传导性噪声	符合FCC Part15(B级)、VCCI-B、CISPR32-B、EN55011-B、EN55032-B标准				
谐波衰减器	*7 符合IEC 61000-3-2(A级)标准				
机壳尺寸 / 重量	50×127×203.2mm [1.97×5×8英寸](宽X高X厚)(不含端子板) / 1.3kg max				
冷却方式	对流 / 强制通风				

*1 所列选项可能会影响公布的标准规格。
关于详细的产品规格，请垂询本公司。
*2 不包括内置EMI/EMS滤波器(0.2ms以下)的输入浪涌电流。
*3 使用20MHz示波器或纹波噪声表(计划技研：RM104同等产品)测量。请参见使用说明书1.8。
*4 漂移为环境温度25°C下接通电源30分钟后8小时内DC输出的变化值。

*5 如果过电流状态持续，输出将关闭。
*6 适用于增加AUX和遥控(选项)功能时。
*7 其他级别请垂询本公司。
* 脉冲负载时电源可能会发出声响。

特点

- 高功率和峰值功率
- 高效率：95% typ(输入电压230V，输出电压24V)
- 薄型(50mm，1.97英寸)
- 适用于医疗设备(ANSI/AAMI ES60601-1、EN60601-1第三版、IEC60601-1-2第四版)
- 适用于BF型医疗设备(输出-FG：1MOPP，输入-输出：2MOPP)
- OVC III(根据EN62477-1)
- 符合SEMI F47(参见使用说明书)
- 附带AUX1(12V 1A)、AUX2(5V 1A)(选项)

外形图

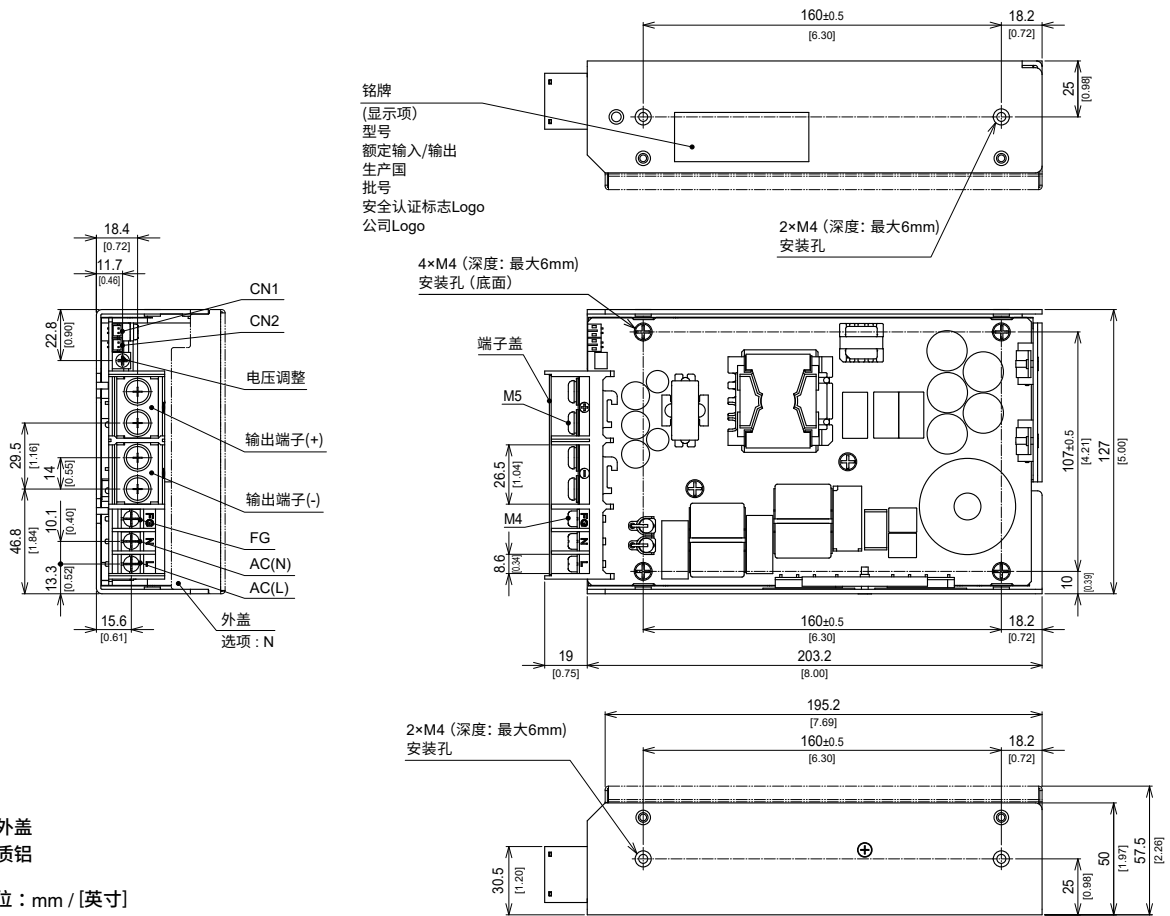

选项

-N：带外盖
材质铝

※尺寸单位：mm / [英寸]

※误差：±1 [±0.04]

※重量：最大1.3kg(带外盖：最大1.4kg)

※PCB材质 / 厚度：FR-4 / 1.6mm [±0.06]

※底架材质：铝

※安装扭矩：最大1.2N·m

※输入输出端子螺钉紧固扭矩：

M4 最大1.6N·m

M5 最大2.5N·m

※请将安全接地接至装置的FG端子。

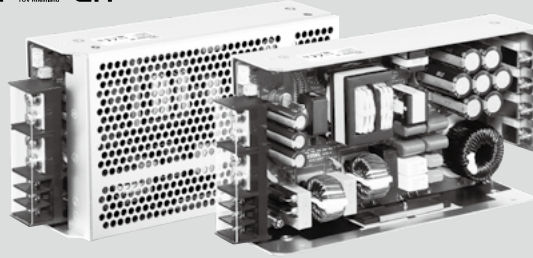
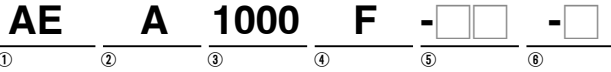

推荐EMI/EMC滤波器
NAC-30-472



高压脉冲噪声型: NAP系列
低漏电流型: NAM系列

* 如果电源与多台装置相连, 需要
额外滤波时, 建议使用EMI/EMC
滤波器。
* 通过测量与EMI/EMC滤波器一起使
用的电源的EMI水平, 以确保最终
应用符合所要求的EMC标准。

- ①系列名
 - ②单路输出
 - ③输出功率
 - ④通用输入电压
 - ⑤输出电压
 - ⑥选项 *1
 - C: 涂层
 - N: 带外盖
 - T: 垂直端子板
 - J: 连接器型
 - R3: 附带子功能
(5V1A AUX、12V1A AUX
遥控开/关、报警)
 - I4: 附带MODBUS接口和子功能
(5V1A AUX、12V1A AUX
遥控开/关、报警)
 - T5: UL508
 - P5: 关机式过电流保护
- 选项的详情请参见使用说明书6.1.

由于额定负载电流取决于冷却方式(对流冷却或强制通风), 请参见降额曲线。
* 务必按照所需符合的EMC/EMI规范, 在安装有本电源的用户末端设备上上进行必要的测试。

型号	AEA1000F-24	AEA1000F-36	AEA1000F-48
最大输出功率[W]	1,008	1,008	1,008
DC输出(强制通风)	ACIN 100V	24V 31.5(峰值75.0)A	48V 15.8(峰值37.5)A
	ACIN 230V	24V 42.0(峰值100.0)A	36V 28.0(峰值66.7)A

规格

型号	AEA1000F-24	AEA1000F-36	AEA1000F-48		
输入	电压[VAC]	85 - 264 1φ (85 - 170VAC时需进行输出降额。参见降额曲线图)			
	电流[A]	ACIN 100V	8.4typ (Io=31.5A)	8.4typ (Io=21.0A)	
		ACIN 230V	4.9typ (Io=42.0A)	4.9typ (Io=28.0A)	
	频率[Hz]	50 / 60 (45 - 66)			
	效率[%]	ACIN 100V	92.0typ (Io=31.5A)	92.0typ (Io=15.8A)	
		ACIN 230V	95.0typ (Io=42.0A)	95.0typ (Io=21.0A)	
	功率因数	ACIN 100V	0.98typ (Io=31.5A)	0.98typ (Io=15.8A)	
		ACIN 230V	0.95typ (Io=42.0A)	0.95typ (Io=21.0A)	
浪涌电流[A]	ACIN 100V	20 / 40typ (Io=31.5A)	20 / 40typ (Io=15.8A)		
	ACIN 230V	40 / 40typ (Io=42.0A)	40 / 40typ (Io=28.0A)		
漏电流[mA]	0.3 max (ACIN 240V 60Hz, Io=100%, 根据IEC60601-1)				
输出	电压[V]	24	36	48	
	电流[A]	ACIN 100V	22.5 (峰值75.0) 对流	15.0 (峰值50.0) 对流	11.3 (峰值37.5) 对流
			31.5 (峰值75.0) 强制通风	21.0 (峰值50.0) 强制通风	15.8 (峰值37.5) 强制通风
	ACIN 230V	30.0 (峰值100.0) 对流	20.0 (峰值66.7) 对流	15.0 (峰值50.0) 对流	
		42.0 (峰值100.0) 强制通风	28.0 (峰值66.7) 强制通风	21.0 (峰值50.0) 强制通风	
	电源调整率[mV]	96max	144max	192max	
	负载调整率[mV]	150max	240max	300max	
	纹波电压[mVp-p]	*3	0~+50°C	150max	230max
			-20~0°C	230max	350max
			Io=0~30%	500max	550max
	纹波噪声[mVp-p]	*3	0~+50°C	300max	350max
			-20~0°C	450max	530max
			Io=0~30%	700max	750max
	温度调整率[mV]	0~+50°C	240max	360max	
	漂移[mV]	*4	96max	144max	
启动时间[ms]	550typ (ACIN 100V / 230V) 750typ (ACIN 85V - 264V)				
保持时间[ms]	20typ (ACIN 230V, Io=100%)				
输出电压调整范围[V]	22.8 - 26.4	34.2 - 39.6	45.6 - 52.8		
输出电压设定[V]	23.5 - 24.5	35.0 - 37.0	47.0 - 49.0		
保护电路及其他	过电流保护	超过峰值电流的101%时动作, 然后自动恢复 *5			
	过电压保护[V]	30 - 33.6	45 - 50.4	60 - 69.6	
	报警	选项(输入电压报警: PR, 输出电压报警: PG)			
	遥控开关	选项			
	AUX1	选项(12V1A 强制通风)			
AUX2	选项(5V1A 强制通风)				
绝缘性能	输入 - 输出 · PR · PG · RC · AUX	*6 4,000VAC 1分钟, 截止电流=10mA, 500VDC, 50MΩ min(室温) 2MOPP			
	输入 - FG	2,000VAC 1分钟, 截止电流=10mA, 500VDC, 50MΩ min(室温) 1MOPP			
	输出 · PR · PG · RC · AUX-FG	*6 1,500VAC 1分钟, 截止电流=10mA, 500VDC, 50MΩ min(室温) 1MOPP			
	输出 · AUX1 · PR · PG · RC · AUX2	*6 100VAC 1分钟, 截止电流=25mA, 100VDC, 10MΩ min(室温)			
环境条件	工作温度、湿度和海拔	-20~+70°C, 20-90%RH(无结露), 5,000m(16,500英尺)max			
	保存温度、湿度和海拔	-20~+75°C, 20-90%RH(无结露), 9,000m(30,000英尺)max			
	振动	10-55Hz, 19.6m/s ² (2G), 3分钟周期, 沿X、Y、Z轴各60分钟			
	冲击	196.1m/s ² (20G), 11ms, 沿X、Y、Z轴各1次			
安全和噪声规范	安全认证	UL62368-1、ANSI/AAMI ES60601-1、C-UL(相当于CAN/CSA-C22.2 No.62368-1、CAN/CSA-C22.2 No.60601-1)、EN62368-1、EN60601-1第三版、EN62477-1(OVCIII)、UL508(选项)、符合IEC60601-1-2第四版标准			
	传导性噪声	符合FCC Part15(B级)、VCCI-B、CISPR32-B、EN55011-B、EN55032-B标准			
	谐波衰减器	*7 符合IEC 61000-3-2(A级)标准			
其他	机壳尺寸 / 重量	50 × 127 × 228.6mm [1.97 × 5 × 9英寸](宽X高X厚) (不含端子板) / 1.5kg max			
	冷却方式	对流 / 强制通风			

*1 所列选项可能会影响公布的标准规格。关于详细的产品规格, 请垂询本公司。
*2 不包括内置EMI/EMS滤波器(0.2ms以下的输入浪涌电流)。
*3 使用20MHz示波器或纹波噪声表(计测技研: RM104同等产品)测量。
请参见使用说明书1.8。
纹波电压和纹波噪声规格在Io = 0 ~ 30%时因突发运行而变化。

*4 漂移为环境温度25°C下接通电源30分钟后8小时内DC输出的变化值。
*5 如果过电流状态持续, 输出将关闭。
*6 适用于增加AUX和遥控(选项)功能时。
*7 其他级别请垂询本公司。
* 脉冲负载时电源可能会发出声响。

特点

- 高功率和峰值功率
- 高效率：95% typ(输入电压230V, 输出电压24V)
- 薄型(50mm, 1.97英寸)
- 适用于医疗设备(ANSI/AAMI ES60601-1、EN60601-1第三版、IEC60601-1-2第四版)
- 适用于BF型医疗设备(输出-FG：1MOPP, 输入-输出：2MOPP)
- OVC III(根据EN62477-1)
- 符合SEMI F47(参见使用说明书)
- 附带AUX1(12V 1A)、AUX2(5V 1A)(选项)

外形图

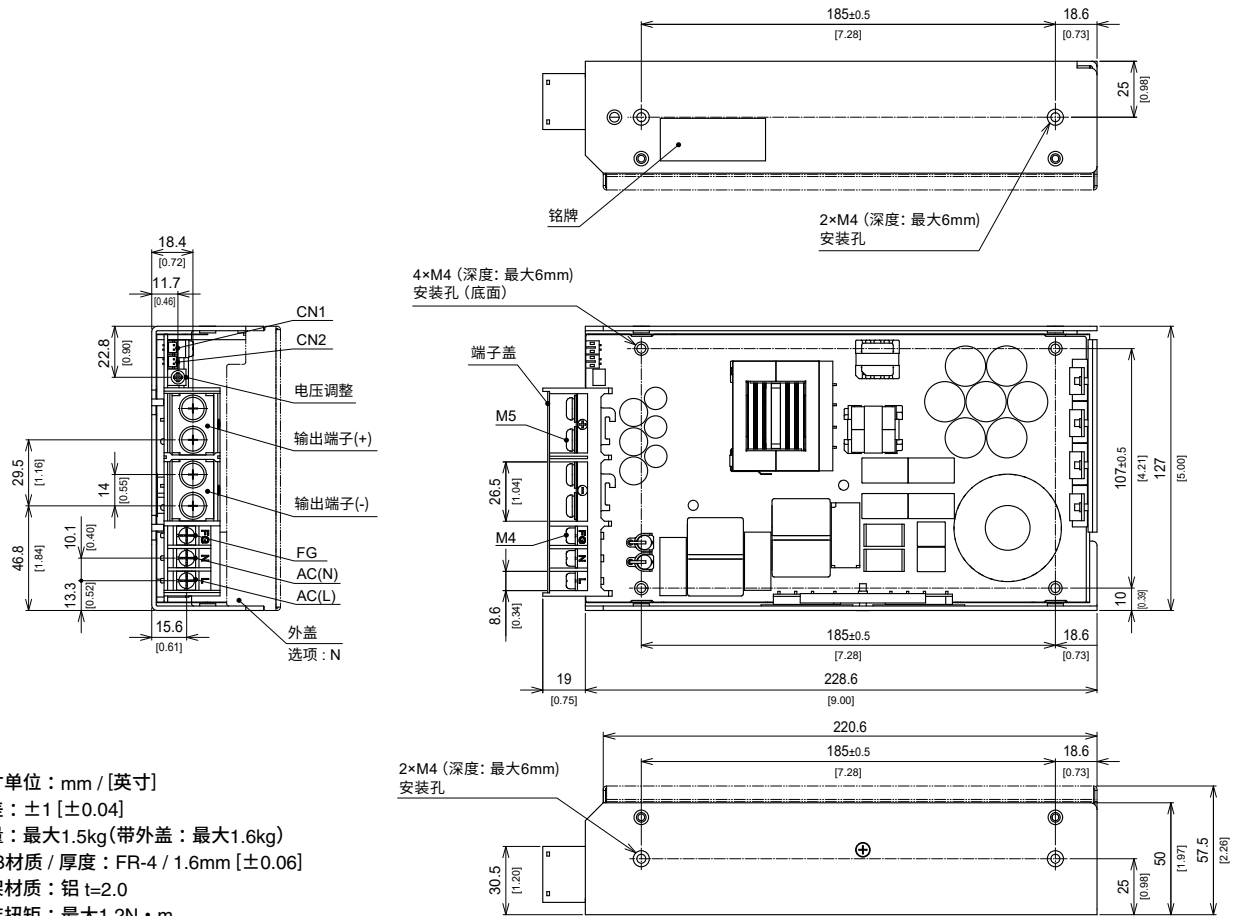

※尺寸单位：mm / [英寸]

※误差：±1 [±0.04]

※重量：最大1.5kg(带外盖：最大1.6kg)

※PCB材质 / 厚度：FR-4 / 1.6mm [±0.06]

※底架材质：铝 t=2.0

※安装扭矩：最大1.2N·m

※输入输出端子螺钉紧固扭矩：

M4 最大1.6N·m

M5 最大2.5N·m

※请将安全接地接至装置的FG端子。

端子板

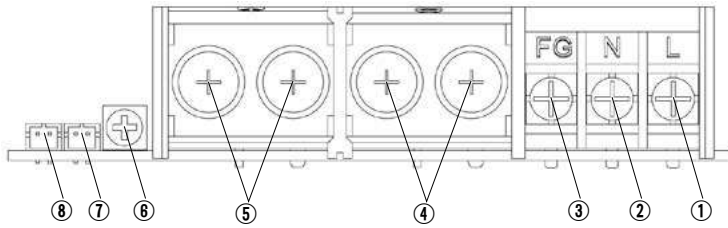

- ① AC(L) (M4)
- ② AC(N) (M4)
- ③ 机架接地 (M4)
- ④ - 输出 (M5)
- ⑤ + 输出 (M5)
- ⑥ 输出电压可调电位器
- ⑦ CN2连接器
- ⑧ CN1连接器

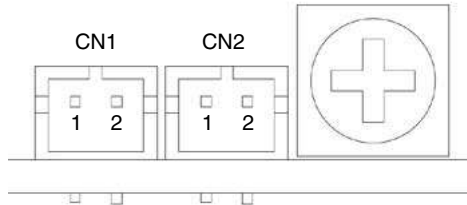

CN1、CN2的引脚配置和功能

引脚号	功能
1	VB 电压平衡
2	CB 电流平衡

配对连接器和端子

连接器	外壳	端子	制造商
CN1		卷装：SPH-002T-P0.5S	J.S.T.
CN2	S2B-PH-K-S	散装：BPH-002T-P0.5S	

使用和安装方法

安装方法

- 螺钉进入电源的长度不得超过6mm，以确保与内部元件隔离。
- 并排使用两个以上的电源时，请在电源间留出足够的距离以确保充分通风。
每个电源模块周围的环境温度不应超过降额曲线图中所示的温度范围。
- 应考虑电源重量，将其牢固固定(可采用右图所示的安装方法)。

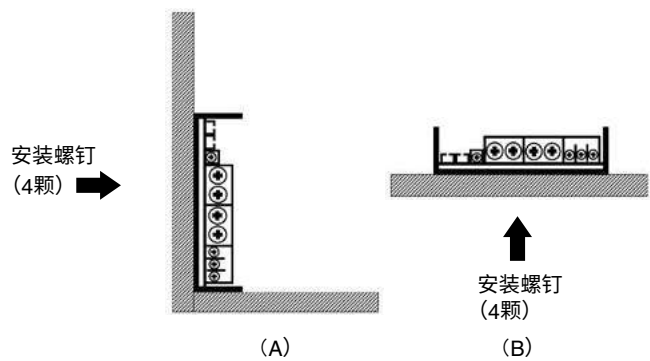
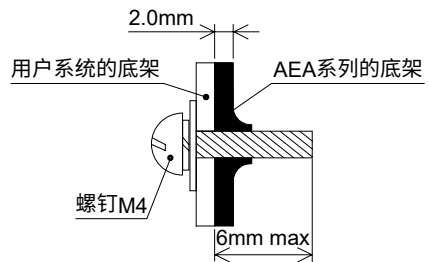

- 如果安装在金属底架上，电源顶部与底架之间至少应留出4mm的距离，以确保元件和底架之间的绝缘。
如果电源顶部与底架之间的距离小于4mm，则应在电源单元和金属底架之间插入一绝缘片以增强绝缘。
右图所示间隔不能满足冷却要求。
冷却方式请参见降额曲线图。

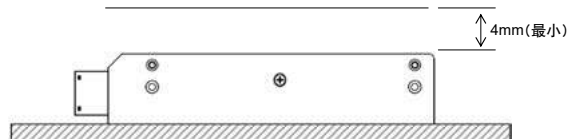

降额曲线图

● AEA600F 输入电压降额曲线

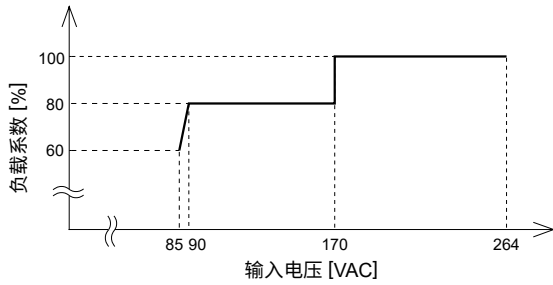

● AEA800F / 1000F 输入电压降额曲线

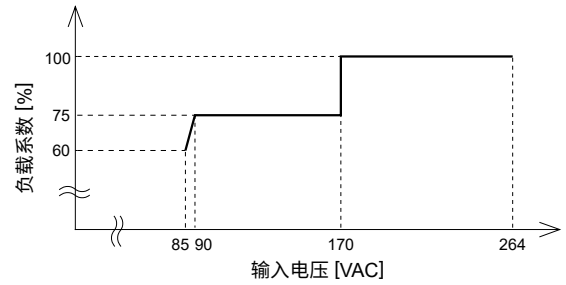

● AEA600F / 800F 环境温度降额曲线 (对流冷却)

各降额曲线中, 100%负载系数对应规格中的额定电流(对流冷却)。在阴影区, 纹波电压和纹波噪声的规格与其他区域不同。

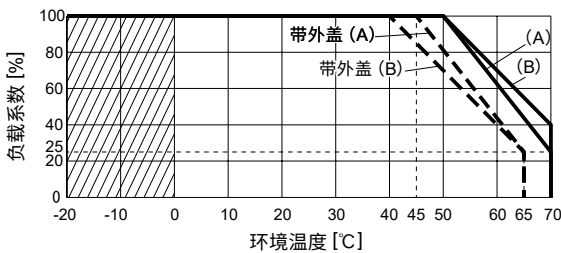

● AEA1000F 环境温度降额曲线 (对流冷却)

各降额曲线中, 100%负载系数对应规格中的额定电流(对流冷却)。在阴影区, 纹波电压和纹波噪声的规格与其他区域不同。

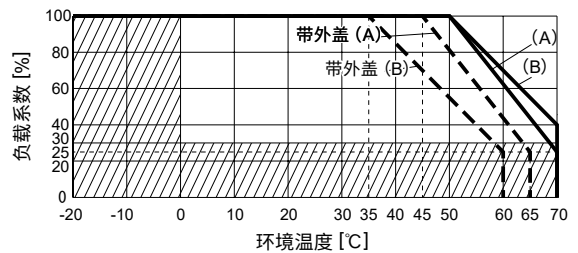

● AEA600F / 800F 环境温度降额曲线 (强制风冷)

各降额曲线中, 100%负载系数对应规格中的额定电流(强制风冷)。在阴影区, 纹波电压和纹波噪声的规格与其他区域不同。

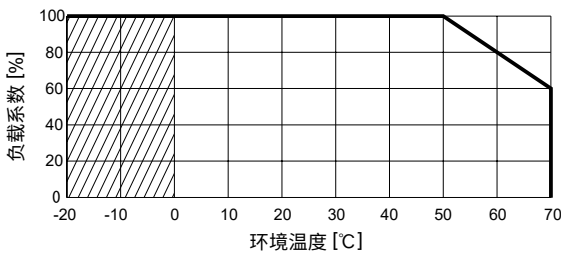

● AEA1000F 环境温度降额曲线 (强制风冷)

各降额曲线中, 100%负载系数对应规格中的额定电流(强制风冷)。在阴影区, 纹波电压和纹波噪声的规格与其他区域不同。

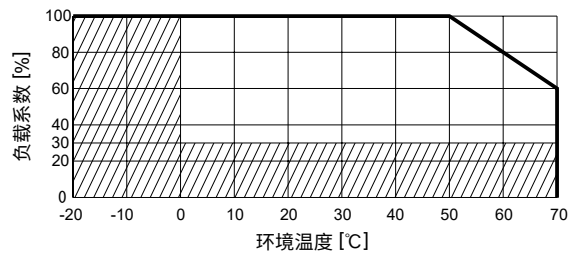

■ 强制风冷

- AEA600F

① 强制风冷时, A点和B点的温度应满足以下要求。A/B点位置如下图所示。

- Ta=50°C时, A点≤90°C、B点≤80°C
- Ta=70°C时, A点≤110°C、B点≤100°C

② 强制通风应覆盖整个产品。

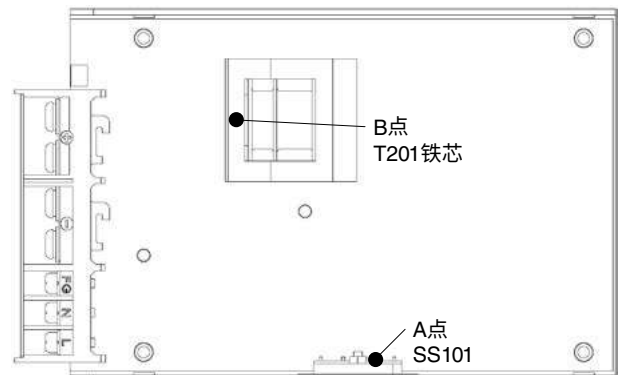
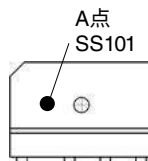

降额曲线图

• AEA800F

- ① 强制风冷时，A点和B点的温度应满足以下要求。A/B点位置如下图所示。
 - Ta=50°C时，A点≤90°C、B点≤80°C
 - Ta=70°C时，A点≤110°C、B点≤100°C
- ② 强制通风应覆盖整个产品。

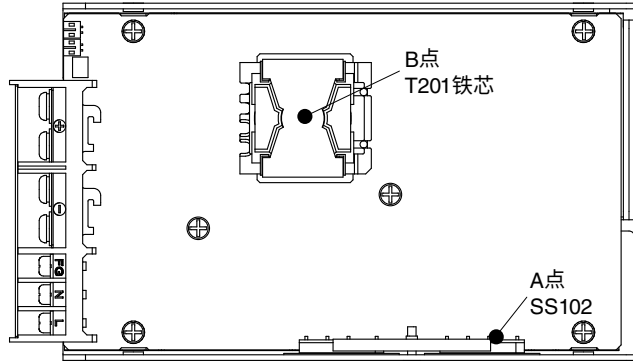
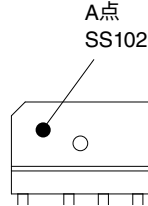

• AEA1000F

- ① 强制风冷时，A点和B点的温度应满足以下要求。A/B点位置如下图所示。
 - Ta=50°C时，A点≤90°C、B点≤80°C
 - Ta=70°C时，A点≤110°C、B点≤100°C
- ② 强制通风应覆盖整个产品。

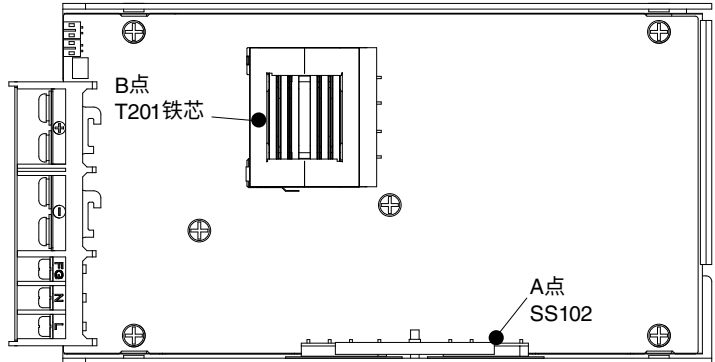
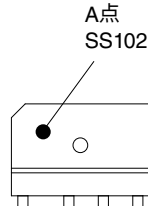

使用说明书

◆ 使用公司产品前，必须阅读“使用说明书”和“使用前须知”。

基本特性数据

型号	电路方式	开关频率 [kHz]	输入电流 [A]*1	浪涌电流保护	PCB / 结构			可否串联 / 并联运行	
					材质	单面	双面	串联运行	并联运行
AEA600F	有源滤波器	65	5.7 (峰值11.1)	继电器	FR-4	-	是	可	可
	LLC谐振转换器	70 - 200							
AEA800F	有源滤波器	65	6.6 (峰值14.4)	继电器	FR-4	-	是	可	可
	LLC谐振转换器	60 - 200							
AEA1000F	有源滤波器	65	8.4 (峰值20.6)	继电器	FR-4	-	是	可	可
	LLC谐振转换器	70 - 200							

*1 输入电流值为ACIN 100V及额定负载(峰值)下的数值。