

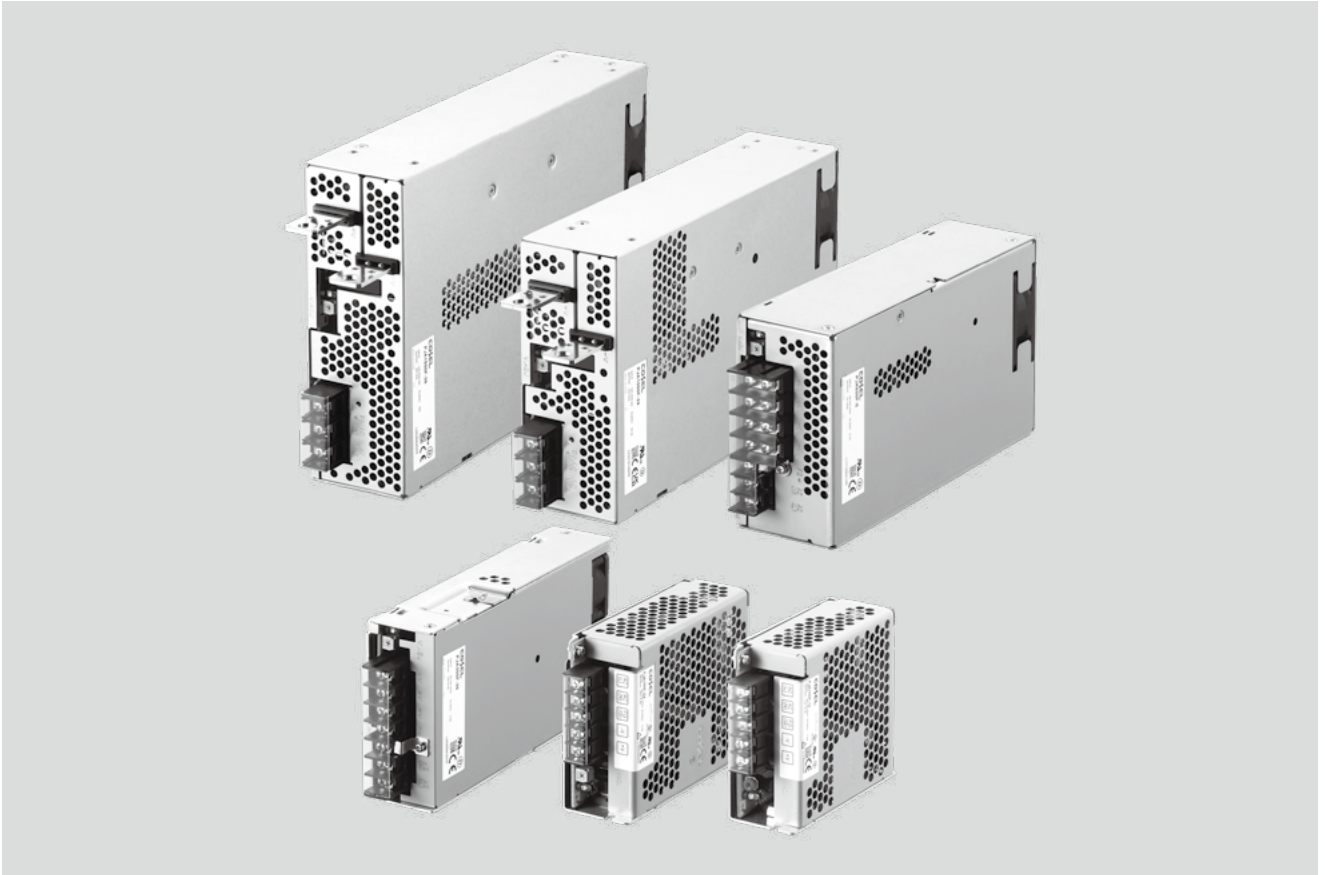

# PJA-系列

PJA



## ■ 特点

紧凑型设计 (PJA100F, 150F, 300F : 1U尺寸)  
(PJA600F, 1000F, 1500F : 2U尺寸)  
宽温度范围 (-20°C ~ +70°C, 需要降额)  
谐波衰减器 (符合IEC61000-3-2标准A级)  
通用输入电压 (85-264VAC, 需要降额)  
低功耗 (无负载时)  
符合SEMI F-47标准 (PJA1000F, 1500F只能满足200V输入范围)  
多种选项

## ■ 安全认证

UL62368-1、C-UL (CSA62368-1)、EN62368-1  
UL508 (PJA100F、150F)  
符合DEN-AN标准

## ■ 五年保修 (参见使用说明书)

## ■ CE标志

低电压指令  
RoHS指令

## ■ UKCA标志

电气设备安全法规  
RoHS法规

## ■ EMI (电磁干扰)

符合FCC-B、CISPR22-B、EN55011-B、EN55022-B、  
VCCI-B标准  
(PJA1500F : A级的噪音, 可以通过额外的EMI/EMC滤波器来  
满足B类的要求。)

## ■ EMS符合 : EN61204-3、EN61000-6-2

EN61000-4-2  
EN61000-4-3  
EN61000-4-4  
EN61000-4-5  
EN61000-4-6  
EN61000-4-8  
EN61000-4-11



PJA



推荐EMI/EMC滤波器  
NAC-04-472



高压脉冲噪声型：NAP系列  
低漏电流型：NAM系列  
\*根据可与本电源并联连接的其他装置的情况，可能会推荐额定电流更高的 EMI/EMC滤波器。

- ①系列名
- ②单路输出
- ③输出功率
- ④通用输入电压
- ⑤输出电压
- ⑥选项 \*6
- C：涂层
- R：遥控开/关(需外部电源)
- J：EP(Tyco)连接器型
- J1：VH(J.S.T.)连接器型
- T：垂直端子板
- N2：带DIN导轨

选项请参见使用说明书6.1。

\*务必按照所需符合的EMC/EMI规范，在安装带有本电源的用户末端设备上进行必要的测试。

规格

\*关于带机壳的5V输出，请参考PBA100F-5-N。

型号		PJA100F-12	PJA100F-15	PJA100F-24	PJA100F-36	PJA100F-48	
输入	电压[VAC]	85 - 264 1 φ (85 - 115VAC时需进行输出降额。参见降额曲线图和使用说明书1.1和3)					
	电流[A]	ACIN 100V	1.2typ (Io=90%)				
		ACIN 115V	1.1typ (Io=100%)				
		ACIN 230V	0.6typ (Io=100%)				
	频率[Hz]	50 / 60 (47 - 63)					
	效率[%]	ACIN 100V	82typ (Io=90%)	83typ (Io=90%)	85typ (Io=90%)	86typ (Io=90%)	86typ (Io=90%)
		ACIN 115V	82typ (Io=100%)	83typ (Io=100%)	85typ (Io=100%)	86typ (Io=100%)	86typ (Io=100%)
		ACIN 230V	85typ (Io=100%)	86typ (Io=100%)	88typ (Io=100%)	89typ (Io=100%)	89typ (Io=100%)
	功率因数	ACIN 100V	0.98typ (Io=90%)				
		ACIN 115V	0.98typ (Io=100%)				
ACIN 230V		0.90typ (Io=100%) *250VAC以上，功率因数校正停止。					
浪涌电流[A]	ACIN 100V	16typ (Io=90%) Ta=25°C时冷启动					
	ACIN 115V	16typ (Io=100%) Ta=25°C时冷启动					
	ACIN 230V	32typ (Io=100%) Ta=25°C时冷启动					
漏电流[mA]	0.75max (ACIN 240V, 60Hz, Io=100%, 根据IEC62368-1和DEN-AN)						
输出	电压[V]	12	15	24	36	48	
	电流[A]	ACIN 85-115V	ACIN 115V以下时需进行输出降额(参见降额曲线图)				
		ACIN 115V-264V	8.4	6.7	4.3	2.8	2.1
	功率[W]	ACIN 85-115V	ACIN 115V以下时需进行输出降额(参见降额曲线图)				
		ACIN 115V-264V	100.8	100.5	103.2	100.8	100.8
	电源调整率[mV]	*3	48max	60max	96max	144max	192max
	负载调整率[mV]	*3 Io=30~100%	100max	120max	150max	150max	300max
		Io=0~30%	突发情况(详情请联系我们)				
	纹波电压[mVp-p]	*1 0~+40°C	120max	120max	120max	150max	150max
		-10~0°C	160max	160max	160max	200max	400max
		Io:负载因数 Io=0~30%	500max	500max	500max	500max	500max
	纹波噪声[mVp-p]	*1 0~+40°C	150max	150max	150max	200max	200max
		-10~0°C	180max	180max	180max	240max	500max
		Io:负载因数 Io=0~30%	600max	600max	600max	600max	600max
	温度调整率[mV]	0~+40°C	120max	150max	240max	360max	480max
		-10~+40°C	180max	180max	290max	440max	600max
	漂移[mV]	*2	48max	60max	96max	144max	192max
起动时间[ms]	500typ (ACIN 115V, Io=100%) Ta=25°C						
保持时间[ms]	20typ (ACIN 115V, Io=100%)						
输出电压调整范围[V]	10.80 - 13.20		13.50 - 16.50		21.60 - 26.40		
输出电压设定[V]	12.00 - 12.48		15.00 - 15.60		24.00 - 24.96		
36.00 - 37.44	48.00 - 49.92						
保护电路及其他	过电流保护	超过额定电流的105%时动作，然后自动恢复					
	过电压保护[V]	13.80 - 16.80	17.25 - 21.00	27.60 - 33.60	41.40 - 50.40	54.00 - 67.20	
	运行指示	LED(绿)					
	遥感补偿	未配置					
	遥控开/关	要求外部电源，选项-R					
绝缘性能	输入 - 输出 · RC	*8 3,000VAC 1分钟，截止电流=10mA，500VDC 50MΩ min(室温)					
	输入 - FG	2,000VAC 1分钟，截止电流=10mA，500VDC 50MΩ min(室温)					
	输出 · RC - FG	*8 500VAC 1分钟，截止电流=100mA，500VDC 50MΩ min(室温)					
	输出 - RC	*8 500VAC 1分钟，截止电流=100mA，500VDC 50MΩ min(室温)					
环境条件	工作温度、湿度和海拔 *4	-20~+70°C(参见降额曲线图)，20-90%RH(无结露)，3,000m(10,000英尺)max					
	保存温度、湿度和海拔	-20~+75°C，20-90%RH(无结露)，9,000m(30,000英尺)max					
	振动	10-55Hz，19.6m/s <sup>2</sup> (2G)，3分钟周期，沿X、Y、Z轴各60分钟					
	冲击	196.1m/s <sup>2</sup> (20G)，11ms，沿X、Y、Z轴各1次					
安全和噪声规范	安全认证	UL62368-1、C-UL(CSA62368-1)、EN62368-1、UL508(选项-J，-J1除外)、符合DEN-AN标准					
	传导性噪声	符合FCC-B、VCCI-B、CISPR22-B、EN55011-B、EN55022-B标准					
	谐波衰减器	*7 符合IEC61000-3-2 A级标准					

## 规格

其他	机壳尺寸 / 重量	41X97X109mm [1.61X3.82X4.29英寸](不包括端子板和螺钉) (宽X高X厚) / 500g max
	冷却方式	对流
保修	保修	5年(根据使用条件而变化)

\*1 这是在距输出端子150mm处装有22μF和0.1μF电容的测定板上测得的数值。使用20MHz示波器或纹波噪声表(测试技巧: RM103同等产品)测量。参见使用说明书1.6。  
低功率模式下, 纹波和纹波噪声的规格值在Io=0~30%时会发生变化。

\*2 漂移到环境温度25°C下接通电源30分钟后至8小时内DC输出的变化值。  
\*3 关于动态负载和输入响应, 请垂询本公司。另外, 由于在30%负载以下进行突发操作, 请按平均模式测量输出电压。  
\*4 需要进行降额。参见降额曲线图。  
\*5 关于详细资料, 请参见使用说明书4。  
\*6 关于带选项型号的安全认证, 请垂询本公司。

\*7 其他级别请垂询本公司。  
\*8 选项-R类型增加了RC端子, 和输入、输出、FG隔离。  
\* 请勿在过电流条件下或在未指定的输入电压范围内使用电源。否则可能会损坏内部部件。  
\* 不可并联运行。  
\* 脉冲负载时电源可能会发出声响。

PJA

## 特点

- 紧凑型设计(厚度: 109mm 4.29英寸)
- 高效率(88%typ PJA100F-24, 230VAC输入, 100%负载)
- 低功耗(1.5W typ 240VAC输入, 无负载下的标准模式)
- UL508认证(选项-J, -J1除外), 符合SEMI F47(请参见使用说明书1.1)
- 多种选项(连接器: 垂直接线端子[-T], AMP连接器[-J], [-J1])

## 外形图

选项-R、-J、-J1、-N2和-T的外形尺寸与标准型不同, 详情请参见使用说明书“6. 选项及其他”。

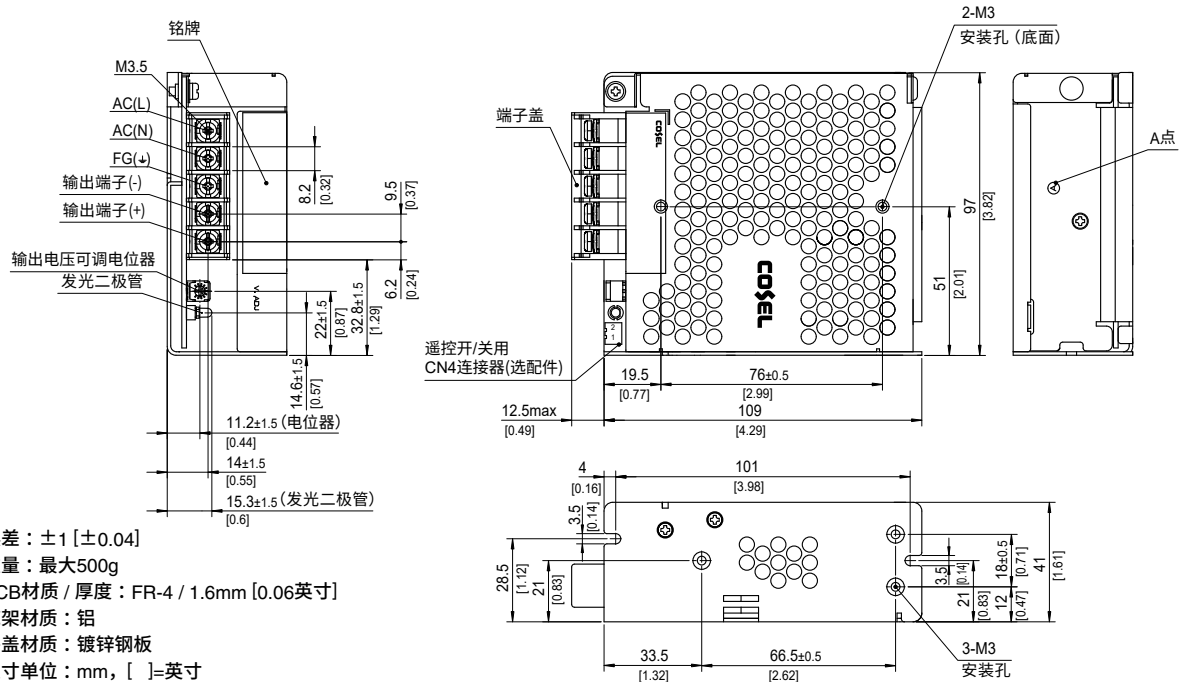

- ※误差: ±1 [±0.04]
- ※重量: 最大500g
- ※PCB材质 / 厚度: FR-4 / 1.6mm [0.06英寸]
- ※底架材质: 铝
- ※外盖材质: 镀锌钢板
- ※尺寸单位: mm, [ ]=英寸
- ※安装扭矩: 最大0.49N·m
- ※螺钉紧固扭矩: M3.5 最大1.0N·m
- ※输入端FG安全接地。



推荐EMI/EMC滤波器  
NAC-04-472



高压脉冲噪声型：NAP系列  
低漏电流型：NAM系列  
\*根据可与本电源并联连接的其他装置的情况，可能会推荐额定电流更高的EMI/EMC滤波器。

- ①系列名
- ②单路输出
- ③输出功率
- ④通用输入电压
- ⑤输出电压
- ⑥选项 \*7
- C：涂层
- R：遥控开/关(需外部电源)
- J：EP(Tyco)连接器型
- J1：VH(J.S.T.)连接器型
- 连接器类型
- T：垂直端子板
- N2：带DIN导轨

选项请参见使用说明书6.1。

\*务必按照所需符合的EMC/EMI规范，在安装本电源的用户末端设备上必要的测试。

规格

\*关于带机壳的5V输出，请考虑PBA150F-5-N。

型号	PJA150F-12	PJA150F-15	PJA150F-24	PJA150F-36	PJA150F-48
电压[VAC]	85 - 264 1 φ (85 - 115VAC时需进行输出降额。参见降额曲线图和使用说明书1.1和3)				
电流[A]	ACIN 100V	1.7typ (Io=90%)			
	ACIN 115V	1.6typ (Io=100%)			
	ACIN 230V	0.8typ (Io=100%)			
频率[Hz]	50 / 60 (47-63)				
效率[%]	ACIN 100V	84typ (Io=90%)	84typ (Io=90%)	87typ (Io=90%)	87typ (Io=90%)
	ACIN 115V	84typ (Io=100%)	84typ (Io=100%)	87typ (Io=100%)	87typ (Io=100%)
	ACIN 230V	87typ (Io=100%)	87typ (Io=100%)	90typ (Io=100%)	90typ (Io=100%)
功率因数	ACIN 100V	0.98typ (Io=90%)			
	ACIN 115V	0.98typ (Io=100%)			
	ACIN 230V	0.93typ (Io=100%) *250VAC以上，功率因数校正停止。			
浪涌电流[A]	ACIN 100V	16typ (Io=90%) Ta=25°C时冷启动			
	ACIN 115V	16typ (Io=100%) Ta=25°C时冷启动			
	ACIN 230V	32typ (Io=100%) Ta=25°C时冷启动			
漏电流[mA]	0.75max (ACIN 240V, 60Hz, Io=100%, 根据IEC62368-1和DEN-AN)				
电压[V]	12	15	24	36	48
电流[A]	ACIN 85-115V	ACIN 115V以下时需进行输出降额(参见降额曲线图)			
	ACIN 115V-264V	12.5	10	6.4	4.2
功率[W]	ACIN 85-115V	ACIN 115V以下时需进行输出降额(参见降额曲线图)			
	ACIN 115V-264V	150.0	150.0	153.6	151.2
电源调整率[mV]	*3 48max				
负载调整率[mV]	Io=30~100%	100max	120max	150max	300max
	Io=0~30%	突发情况(详情请联系我们)			
纹波电压[mVp-p]	0~+40°C	120max	120max	120max	150max
	-10~0°C	160max	160max	160max	200max
	Io=0~30%	500max	500max	500max	500max
纹波噪声[mVp-p]	0~+40°C	150max	150max	150max	200max
	-10~0°C	180max	180max	180max	240max
	Io=0~30%	600max	600max	600max	600max
温度调整率[mV]	0~+40°C	120max	150max	240max	360max
	-10~+40°C	180max	180max	290max	440max
漂移[mV]	*2 48max				
起动时间[ms]	500typ (ACIN 115V, Io=100%) Ta=25°C				
保持时间[ms]	20typ (ACIN 115V, Io=100%)				
输出电压调整范围[V]	10.80 - 13.20	13.50 - 16.50	21.60 - 26.40	32.40 - 39.60	43.20 - 52.80
输出电压设定[V]	12.00 - 12.48	15.00 - 15.60	24.00 - 24.96	36.00 - 37.44	48.00 - 49.92
保护电路及其他	过电流保护	超过额定电流的105%时动作，然后自动恢复			
	过电压保护[V]	13.80 - 16.80	17.25 - 21.00	27.60 - 33.60	41.40 - 50.40
	运行指示	LED(绿)			
	遥感补偿	未配置			
遥控开/关	要求外部电源，选项-R				
绝缘性能	输入 - 输出 · RC	*8 3,000VAC 1分钟，截止电流=10mA，500VDC 50MΩ min(室温)			
	输入 - FG	2,000VAC 1分钟，截止电流=10mA，500VDC 50MΩ min(室温)			
	输出 · RC - FG	*8 500VAC 1分钟，截止电流=100mA，500VDC 50MΩ min(室温)			
	输出 - RC	*8 500VAC 1分钟，截止电流=100mA，500VDC 50MΩ min(室温)			
环境条件	工作温度、湿度和海拔	*4 -20~+70°C(参见降额曲线图)，20-90%RH(无结露)，3,000m(10,000英尺)max			
	保存温度、湿度和海拔	-20~+75°C，20-90%RH(无结露)，9,000m(30,000英尺)max			
	振动	10-55Hz，19.6m/s²(2G)，3分钟周期，沿X、Y、Z轴各60分钟			
	冲击	196.1m/s²(20G)，11ms，沿X、Y、Z轴各1次			
安全和噪声规范	安全认证	UL62368-1、C-UL(CSA62368-1)、EN62368-1、UL508(选项-J，-J1除外)、符合DEN-AN标准			
	传导性噪声	符合FCC-B、VCCI-B、CISPR22-B、EN55011-B、EN55022-B标准			
	谐波衰减器	*7 符合IEC61000-3-2 A级标准			

## 规格

其他	机壳尺寸 / 重量	41X97X129mm [1.61X3.82X5.08英寸](不包括端子板和螺钉) / 600g max
	冷却方式	对流
保修	保修	5年(根据使用条件而变化)

\*1 这是在距输出端子150mm处装有22μF和0.1μF电容的测定板上测得的数值。使用20MHz示波器或纹波噪声表(计测技研:RM103同等产品)测量。参见使用说明书1.6。  
低功率模式下,纹波和纹波噪声的规格值在Io=0~30%时会发生变化。

\*2 漂移为环境温度25°C下接通电源30分钟后至8小时内DC输出的变化值。  
\*3 关于动态负载和输入响应,请垂询本公司。另外,由于在30%负载以下进行突发操作,请按平均模式测量输出电压。  
\*4 需要进行降额。参见降额曲线图。  
\*5 关于详细资料,请参见使用说明书4。  
\*6 关于带选项型号的安全认证,请垂询本公司。

\*7 其他级别请垂询本公司。  
\*8 选项-R类型增加了RC端子,和输入、输出、FG隔离。  
\* 请勿在过电流条件下或在未指定的输入电压范围内使用电源。否则可能会损坏内部部件。  
\* 不可并联运行。  
\* 脉冲负载时电源可能会发出声响。

PJA

## 特点

- 紧凑型设计(厚度:129mm 5.08英寸)
- 高效率(90%typ PJA150F-24, 230VAC输入, 100%负载)
- 低功耗(1.5W typ 240VAC输入, 无负载下的标准模式)
- UL508认证(选项-J, -J1除外),符合SEMI F47(参见使用说明书1.1)
- 多种选项(连接器:垂直接线端子[-T], AMP连接器[-J], [-J1])

## 外形图

选项-R、-J、-J1、-N2和-T的外形尺寸与标准型不同,详情请参见使用说明书“6.选项及其他”。

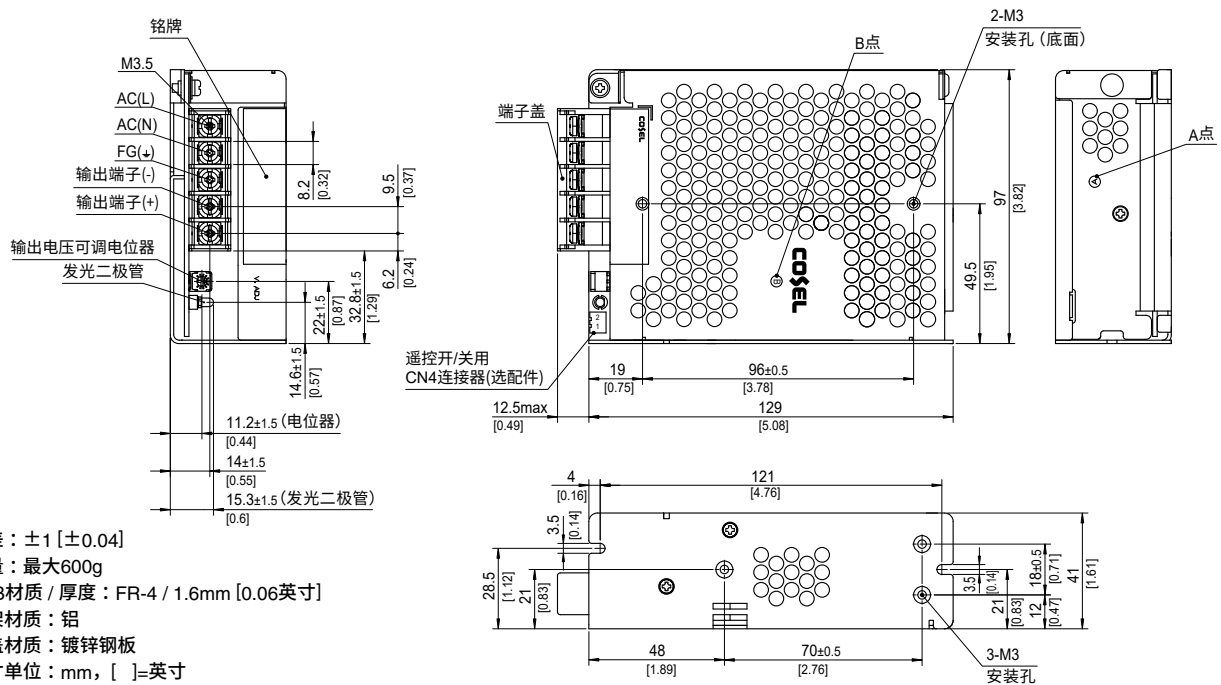

- ※误差: ±1 [±0.04]
- ※重量: 最大600g
- ※PCB材质 / 厚度: FR-4 / 1.6mm [0.06英寸]
- ※底架材质: 铝
- ※上盖材质: 镀锌钢板
- ※尺寸单位: mm, [ ]=英寸
- ※安装扭矩: 最大0.49N·m
- ※螺钉紧固扭矩: M3.5 最大1.0N·m
- ※输入端FG安全接地。



推荐EMI/EMC滤波器  
NAC-06-472



高压脉冲噪声型：NAP系列  
低漏电流型：NAM系列  
\* 根据可与本电源并联连接的其他装置的情况，可能会推荐额定电流更高的EMI/EMC滤波器。

- ①系列名
- ②单路输出
- ③输出功率
- ④通用输入电压
- ⑤输出电压
- ⑥选项 \*6
- C：涂层
- G：低漏电流
- V：输出电压调整用外部电位器
- R：遥控开/关(需外部电源)
- F4：低速风扇

选项请参见使用说明书6.1。

\* 务必按照所需符合的EMC/EMI规范，在安装本电源的用户末端设备上上进行必要的测试。

规格

型号		PJA300F-5	PJA300F-12	PJA300F-15	PJA300F-24	PJA300F-36	PJA300F-48	
输入	电压[VAC]	85 - 264 1 φ (85 - 100VAC时需进行输出降额。参见降额曲线图和使用说明书1.1和3)						
	电流[A]	ACIN 100V	3.5typ (Io=100%)	3.9typ (Io=100%)				
		ACIN 115V	3.0typ (Io=100%)	3.3typ (Io=100%)				
		ACIN 230V	1.5typ (Io=100%)	1.7typ (Io=100%)				
	频率[Hz]	50 / 60 (47-63)						
	效率[%]	ACIN 100V	73typ (Io=100%)	79typ (Io=100%)	81typ (Io=100%)	82typ (Io=100%)	83typ (Io=100%)	82typ (Io=100%)
		ACIN 115V	74typ (Io=100%)	80typ (Io=100%)	82typ (Io=100%)	83typ (Io=100%)	83typ (Io=100%)	83typ (Io=100%)
		ACIN 230V	77typ (Io=100%)	82typ (Io=100%)	84typ (Io=100%)	86typ (Io=100%)	87typ (Io=100%)	86typ (Io=100%)
	功率因数	ACIN 100V	0.99typ (Io=100%)					
		ACIN 115V	0.98typ (Io=100%)					
ACIN 230V		0.95typ (Io=100%)						
浪涌电流[A]	ACIN 100V	20typ (Io=100%) Ta=25°C时冷启动						
	ACIN 115V	20typ (Io=100%) Ta=25°C时冷启动						
	ACIN 230V	40typ (Io=100%) Ta=25°C时冷启动						
漏电流[mA]	0.75max (ACIN 240V, 60Hz, Io=100%, 根据IEC62368-1和DEN-AN)							
输出	电压[V]	5	12	15	24	36	48	
	电流[A]	ACIN 85-100V	ACIN 100V以下时需进行输出降额(参见降额曲线图)					
		ACIN 100V-264V	50	25	20	12.5	8.4	6.3
	功率[W]	ACIN 85-100V	ACIN 100V以下时需进行输出降额(参见降额曲线图)					
		ACIN 100V-264V	250	300	300	300	302.4	302.4
	电源调整率[mV]	*3	20max	48max	60max	96max	144max	192max
	负载调整率[mV]	*3	40max	100max	120max	150max	150max	300max
	纹波电压[mVp-p]	*1	0~+50°C	80max	120max	120max	150max	150max
		-10~0°C	140max	160max	160max	160max	160max	400max
	纹波噪声[mVp-p]	*1	0~+50°C	120max	150max	150max	150max	200max
-10~0°C		160max	180max	180max	180max	240max	500max	
温度调整率[mV]		0~+50°C	50max	120max	150max	240max	360max	
		-10~+50°C	75max	180max	180max	290max	440max	
漂移[mV]	*2	20max	48max	60max	96max	144max	192max	
起动时间[ms]	300typ (ACIN 100V, Io=100%)							
保持时间[ms]	20typ (ACIN 100V, Io=100%)							
输出电压调整范围[V]	4.50 - 5.50		10.80 - 13.20	13.50 - 16.50	21.60 - 26.40	32.40 - 39.60	43.20 - 52.80	
输出电压设定[V]	5.00 - 5.15		12.00 - 12.48	15.00 - 15.60	24.00 - 24.96	36.00 - 37.44	48.00 - 49.92	
保护电路及其他	过电流保护	超过额定电流的105%时动作，然后自动恢复						
	过电压保护[V]	5.75 - 7.00	13.80 - 16.80	17.25 - 21.00	27.60 - 33.60	41.40 - 50.40	55.20 - 67.20	
	运行指示	LED (绿)						
	遥感补偿	未配置						
遥控开/关	要求外部电源，选项-R							
绝缘性能	输入 - 输出 · RC	*9 3,000VAC 1分钟，截止电流=10mA，500VDC 50MΩ min(室温)						
	输入 - FG	2,000VAC 1分钟，截止电流=10mA，500VDC 50MΩ min(室温)						
	输出 · RC - FG	*9 500VAC 1分钟，截止电流=100mA，500VDC 50MΩ min(室温)						
	输出 - RC	*9 500VAC 1分钟，截止电流=100mA，500VDC 50MΩ min(室温)						
环境条件	工作温度、湿度和海拔	*4 -20~+70°C(参见降额曲线图)，20-90%RH(无结露)，3,000m(10,000英尺)max						
	保存温度、湿度和海拔	-20~+75°C，20-90%RH(无结露)，9,000m(30,000英尺)max						
	振动	10-55Hz，19.6m/s²(2G)，3分钟周期，沿X、Y、Z轴各60分钟						
	冲击	196.1m/s²(20G)，11ms，沿X、Y、Z轴各1次						
安全和噪声规范	安全认证	UL62368-1、C-UL(CSA62368-1)、EN62368-1、符合DEN-AN标准						
	传导性噪声	符合FCC-B、VCCI-B、CISPR22-B、EN55011-B、EN55022-B标准						
	谐波衰减器	*8 符合IEC61000-3-2 A级标准						

规格

其他	机壳尺寸 / 重量	102X41X190mm [4.02X1.61X7.48英寸](不包括端子板和螺钉) (宽X高X厚) / 1.0kg max
	冷却方式	*7 强制通风(内部风扇)
保修	保修	*6 5年(根据使用条件而变化)

- \*1 这是在距输出端子150mm处装有22μF和0.1μF电容的测定板上测得的数值。使用20MHz示波器或纹波噪声表(计测技研:RM103同等产品)测量。参见使用说明书1.6。
- \*2 漂移到环境温度25°C下接通电源30分钟后至8小时内DC输出的变化值。
- \*3 关于动态负载和输入响应,请垂询本公司。
- \*4 需要进行降额。参见降额曲线图。
- \*5 关于详细资料,请参见使用说明书4。
- \*6 关于带选项型号的安全认证,请垂询本公司。
- \*7 无负载时,风扇速度会减慢。
- \*8 其他级别请垂询本公司。
- \*9 选项-R类型增加了RC端子,和输入、输出、FG隔离。
- \* 请勿在过电流条件下或在未指定的输入电压范围内使用电源。否则可能会损坏内部部件。
- \* 不可并联运行。
- \* 脉冲负载时电源可能会发出声响。

特点

- 经济型设计
- 寿命长(见使用说明书)
- 薄型结构(满足1U高度=41mm或1.61英寸)
- 宽温度范围(-20°C~ +70°C参见降额曲线图)
- 无负载时,风扇速度会减慢
- 符合SEMI F-47标准
- 多种选项

外形图

选项 -V 和 -R 的外形尺寸与标准型不同,详情请参见使用说明书“6. 选项及其他”。

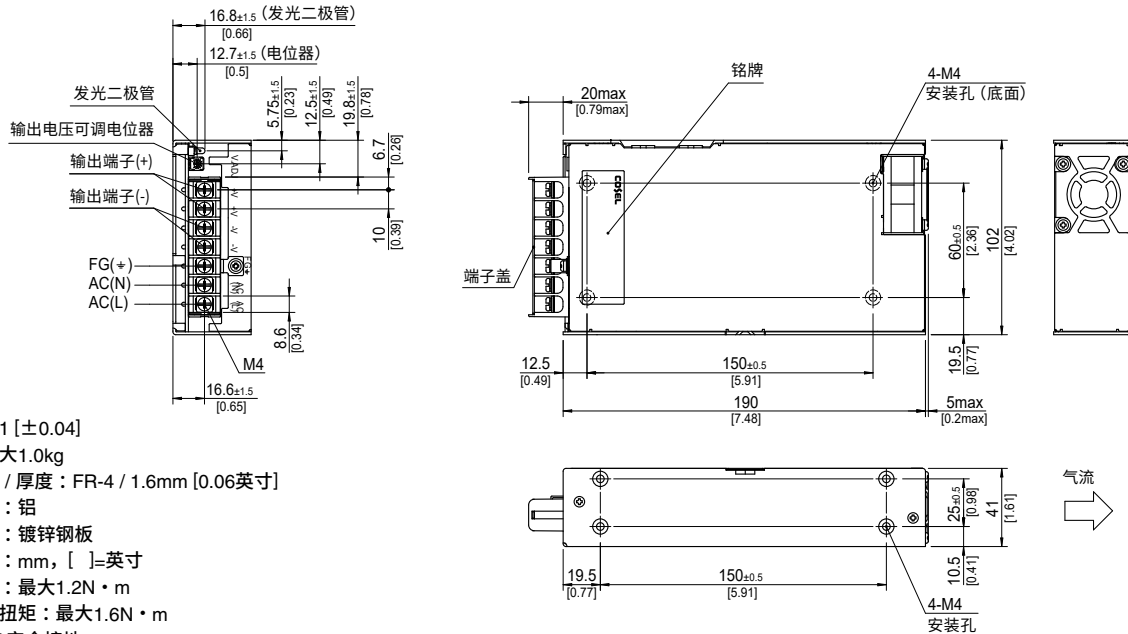

- ※误差: ±1 [±0.04]
- ※重量: 最大1.0kg
- ※PCB材质 / 厚度: FR-4 / 1.6mm [0.06英寸]
- ※底架材质: 铝
- ※外盖材质: 镀锌钢板
- ※尺寸单位: mm, [ ]=英寸
- ※安装扭矩: 最大1.2N·m
- ※螺钉紧固扭矩: 最大1.6N·m
- ※输入端FG安全接地。



PJA



推荐EMI/EMC滤波器  
NAC-16-472



高压脉冲噪声型：NAP系列  
低漏电流型：NAM系列  
\* 根据可与本电源并联连接的其他装置的情况，可能会推荐额定电流更高的EMI/EMC滤波器。

- ① 系列名
- ② 单路输出
- ③ 输出功率
- ④ 通用输入电压
- ⑤ 输出电压
- ⑥ 选项 \*6
- C : 涂层
- G : 低漏电流
- V : 输出电压调整用外部电位器
- W : 并联运行、LV报警和遥感补偿
- R : 遥控开/关 (需外部电源)
- F4: 低速风扇

选项请参见使用说明书6.1。

\* 务必按照所需符合的EMC/EMI规范，在安装本电源的用户末端设备上上进行必要的测试。

规格

型号		PJA600F-5	PJA600F-12	PJA600F-15	PJA600F-24	PJA600F-36	PJA600F-48		
输入	电压[VAC]	85 - 264 1 φ (85 - 100VAC时需进行输出降额。参见降额曲线图和使用说明书1.1和3)							
	电流[A]	ACIN 100V	6.7typ (Io=100%)	7.5typ (Io=100%)					
		ACIN 115V	5.7typ (Io=100%)	6.5typ (Io=100%)					
		ACIN 230V	2.8typ (Io=100%)	3.2typ (Io=100%)					
	频率[Hz]	50 / 60 (47-63)							
	效率[%]	ACIN 100V	76typ (Io=100%)	81typ (Io=100%)	82typ (Io=100%)	84typ (Io=100%)	85typ (Io=100%)	85typ (Io=100%)	
		ACIN 115V	77typ (Io=100%)	82typ (Io=100%)	82typ (Io=100%)	85typ (Io=100%)	86typ (Io=100%)	85typ (Io=100%)	
		ACIN 230V	79typ (Io=100%)	84typ (Io=100%)	85typ (Io=100%)	88typ (Io=100%)	88typ (Io=100%)	88typ (Io=100%)	
	功率因数	ACIN 100V	0.99typ (Io=100%)						
		ACIN 115V	0.98typ (Io=100%)						
ACIN 230V		0.95typ (Io=100%)							
浪涌电流[A]	ACIN 100V	20 / 40typ (Io=100%) (初级浪涌电流 / 二级浪涌电流) (3秒以上重启)							
	ACIN 115V	20 / 40typ (Io=100%) (初级浪涌电流 / 二级浪涌电流) (3秒以上重启)							
	ACIN 230V	40 / 40typ (Io=100%) (初级浪涌电流 / 二级浪涌电流) (3秒以上重启)							
漏电流[mA]	1.5max (ACIN 240V, 60Hz, Io=100%, 根据IEC62368-1和DEN-AN)								
输出	电压[V]	5	12	15	24	36	48		
	电流[A]	ACIN 85-100V	ACIN 100V以下时需进行输出降额 (参见降额曲线图)						
		ACIN 100V-264V	100	50	40	25	16.7	12.5	
	功率[W]	ACIN 85-100V	ACIN 100V以下时需进行输出降额 (参见降额曲线图)						
		ACIN 100V-264V	500	600	600	600	601.2	600	
	电源调整率[mV]	*7	20max	48max	60max	96max	144max	192max	
	负载调整率[mV]	*7	40max	100max	120max	150max	150max	300max	
	纹波电压[mVp-p]	*1	0~+50°C	80max	120max	120max	120max	150max	150max
		-20~0°C	140max	160max	160max	160max	160max	400max	
	纹波噪声[mVp-p]	*1	0~+50°C	120max	150max	150max	150max	200max	200max
		-20~0°C	160max	180max	180max	180max	240max	500max	
	温度调整率[mV]		0~+50°C	50max	120max	150max	240max	360max	480max
			-20~+50°C	75max	180max	180max	290max	440max	600max
	漂移[mV]	*2	20max	48max	60max	96max	144max	192max	
	起动时间[ms]		300typ (ACIN 100V, Io=100%)						
保持时间[ms]		20typ (ACIN 100V, Io=100%)							
输出电压调整范围[V]		4.50 - 5.50	10.80 - 13.20	13.50 - 16.50	21.60 - 26.40	32.40 - 39.60	43.20 - 52.80		
输出电压设定[V]		5.00 - 5.15	12.00 - 12.48	15.00 - 15.60	24.00 - 24.96	36.00 - 37.44	48.00 - 49.92		
保护电路及其他	过电流保护	超过额定电流的105%时动作，然后自动恢复							
	过电压保护[V]	5.75 - 7.00	13.80 - 16.80	17.25 - 21.00	27.60 - 33.60	41.40 - 50.40	55.20 - 67.20		
	运行指示	LED (绿)							
	遥感补偿	选项-W							
	遥控开/关	要求外部电源，选项-R							
绝缘性能	输入 - 输出 · RC	*3	3,000VAC 1分钟，截止电流=10mA，500VDC 50MΩ min (室温)						
	输入 - FG		2,000VAC 1分钟，截止电流=10mA，500VDC 50MΩ min (室温)						
	输出 · RC - FG	*3	500VAC 1分钟，截止电流=100mA，500VDC 50MΩ min (室温)						
	输出 - RC	*3	500VAC 1分钟，截止电流=100mA，500VDC 50MΩ min (室温)						
环境条件	工作温度、湿度和海拔	*4	-20~+70°C (参见降额曲线图)，20-90%RH (无结露)，3,000m (10,000英尺) max						
	保存温度、湿度和海拔		-20~+75°C，20-90%RH (无结露)，9,000m (30,000英尺) max						
	振动		10-55Hz，19.6m/s² (2G)，3分钟周期，沿X、Y、Z轴各60分钟						
	冲击		196.1m/s² (20G)，11ms，沿X、Y、Z轴各1次						
安全和噪声规范	安全认证	UL62368-1、C-UL (CSA62368-1)、EN62368-1、符合DEN-AN标准							
	传导性噪声	符合FCC-B、VCCI-B、CISPR22-B、EN55011-B、EN55022-B标准							
	谐波衰减器	*9	符合IEC61000-3-2 A级标准						

## 规格

其他	机壳尺寸 / 重量	120X61X215mm [4.72X2.40X8.46英寸](不包括端子板和螺钉) (宽X高X厚) / 2.0kg max
	冷却方式	*8 强制通风(内部风扇)
保修	保修	*5 5年(根据使用条件而变化)

\*1 这是在距输出端子150mm处装有22 $\mu$ F和0.1 $\mu$ F电容的测定板上测得的数值。使用20MHz示波器或纹波噪声表(计测技研:RM103同等产品)测量。参见使用说明书1.6。  
\*2 漂移到环境温度25°C下接通电源30分钟后至8小时内DC输出的变化值。

\*3 选项-R类型增加了RC端子,和输入、输出、FG隔离。  
\*4 需要进行降额。参见降额曲线图。  
\*5 关于详细资料,请参见使用说明书4。  
\*6 关于带选项型号的安全认证,请垂询本公司。  
\*7 关于动态负载和输入响应,请垂询本公司。  
\*8 无负载时,风扇速度会减慢。

\*9 其他级别请垂询本公司。  
\* 请勿在过电流条件下或在未指定的输入电压范围内使用电源。否则可能会损坏内部部件。  
\* 仅PLA600FA(选项-W)型可并联运行。  
\* 脉冲负载时电源可能会发出声响。

PJA

## 特点

- 经济型设计
- 寿命长(见使用说明书)
- 薄型结构(满足2U高度=61mm或2.40英寸)
- 宽温度范围(-20°C~+70°C参见降额曲线图)
- 无负载时,风扇速度会减慢
- 符合SEMI F-47标准
- 多种选项

## 外形图

选项-V、-W和-R的外形尺寸与标准型不同,详情请参见使用说明书“6.选项及其他”。

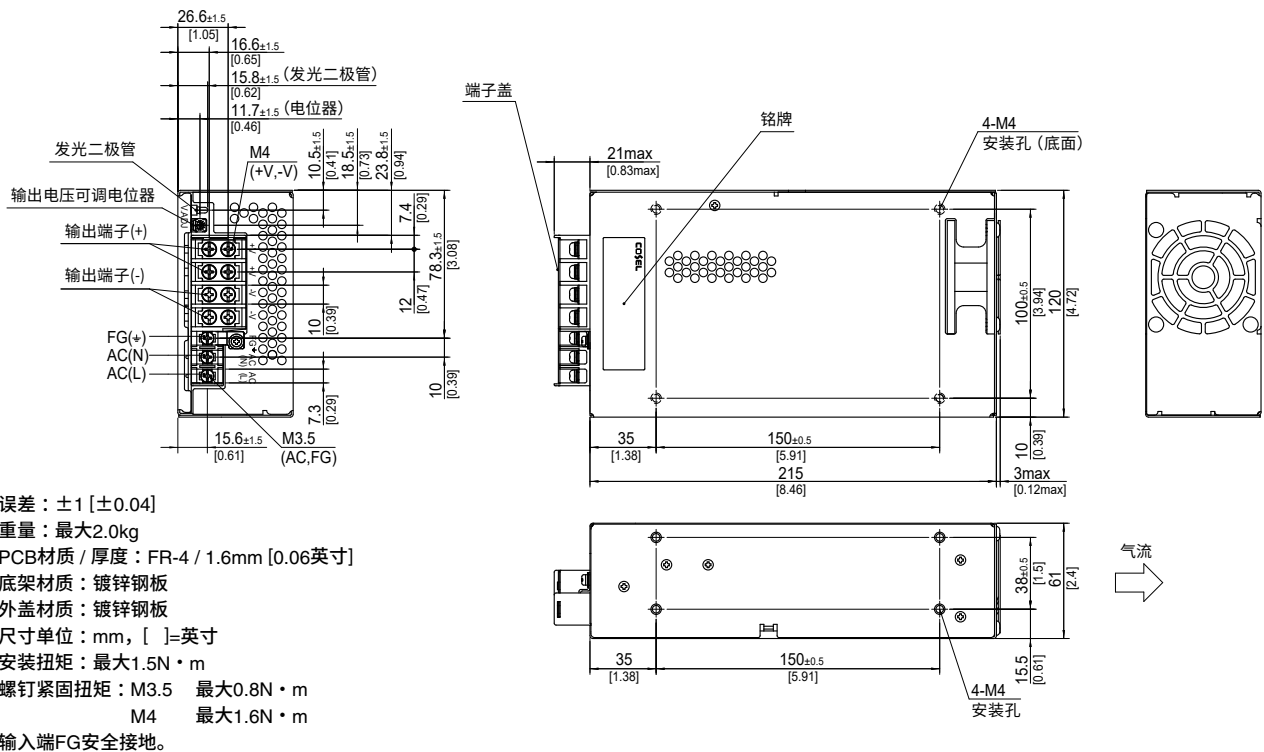

- ※误差: ±1 [±0.04]
- ※重量: 最大2.0kg
- ※PCB材质/厚度: FR-4 / 1.6mm [0.06英寸]
- ※底架材质: 镀锌钢板
- ※外盖材质: 镀锌钢板
- ※尺寸单位: mm, [ ]=英寸
- ※安装扭矩: 最大1.5N·m
- ※螺钉紧固扭矩: M3.5 最大0.8N·m  
M4 最大1.6N·m
- ※输入端FG安全接地。

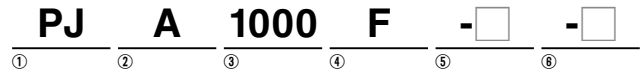

推荐EMI/EMC滤波器  
NAC-20-472



高压脉冲噪声型：NAP系列  
低漏电流型：NAM系列

- ①系列名
- ②单路输出
- ③输出功率
- ④通用输入电压
- ⑤输出电压
- ⑥选项 \*8
- C：涂层
- G：低漏电流
- V：输出电压调整用外部电位器
- W：并联运行、LV报警和遥感补偿
- R：遥控开/关(需外部电源)

选项请参见使用说明书6.1。

\*务必按照所需符合的EMC/EMI规范，在安装本电源的用户末端设备上上进行必要的测试。

## 规格

型号		PJA1000F-12	PJA1000F-15	PJA1000F-24	PJA1000F-36	PJA1000F-48		
输入	电压[VAC]	85 - 264 1 φ (85 - 115VAC时需进行输出降额。参见降额曲线图和使用说明书1.1和3)						
	电流[A]	ACIN 100V	12.5typ (Io=90%)					
		ACIN 115V	11.0typ (Io=100%)					
		ACIN 230V	5.5typ (Io=100%)					
	频率[Hz]	50 / 60 (47-63)						
	效率[%]	ACIN 100V	81typ (Io=90%)	82typ (Io=90%)	84typ (Io=90%)	84typ (Io=90%)	84typ (Io=90%)	
		ACIN 115V	82typ (Io=100%)	82typ (Io=100%)	85typ (Io=100%)	85typ (Io=100%)	85typ (Io=100%)	
		ACIN 230V	85typ (Io=100%)	85typ (Io=100%)	88typ (Io=100%)	88typ (Io=100%)	88typ (Io=100%)	
	功率因数	ACIN 100V	0.98typ (Io=90%)					
		ACIN 115V	0.98typ (Io=100%)					
ACIN 230V		0.95typ (Io=100%)						
浪涌电流[A]	ACIN 100V	15 / 30typ (Io=90%) (初级浪涌电流 / 二级浪涌电流) (10秒以上重启)						
	ACIN 115V	15 / 30typ (Io=100%) (初级浪涌电流 / 二级浪涌电流) (10秒以上重启)						
	ACIN 230V	30 / 30typ (Io=100%) (初级浪涌电流 / 二级浪涌电流) (10秒以上重启)						
漏电流[mA]	1.5max (ACIN 240V, 60Hz, Io=100%, 根据IEC62368-1和DEN-AN)							
输出	电压[V]	12	15	24	36	48		
	电流[A]	ACIN 85-115V	ACIN 115V以下时需进行输出降额(参见降额曲线图)					
		ACIN 115V-264V	84	67	42	28	21	
	功率[W]	ACIN 85-115V	ACIN 115V以下时需进行输出降额(参见降额曲线图)					
	ACIN 115V-264V	1008	1005	1008	1008	1008		
	电源调整率[mV]	*2	48max	60max	96max	144max	192max	
	负载调整率[mV]	*2	100max	120max	150max	150max	300max	
	纹波电压[mVp-p]	*1	0~+50°C	180max	180max	120max	150max	200max
		-20~0°C		240max	240max	160max	200max	500max
	纹波噪声[mVp-p]	*1	0~+50°C	210max	210max	150max	200max	300max
		-20~0°C		270max	270max	180max	240max	600max
	温度调整率[mV]		0~+50°C	120max	150max	240max	360max	480max
			-20~+50°C	180max	180max	290max	440max	600max
	漂移[mV]	*3	48max	60max	96max	144max	192max	
	起动时间[ms]		800typ (ACIN 115V, Io=100%)					
保持时间[ms]		20typ (ACIN 115V, Io=100%)						
输出电压调整范围[V]		10.80 - 13.50	13.50 - 17.30	20.40 - 28.50	30.60 - 40.80	40.80 - 55.20		
输出电压设定[V]		12.00 - 12.48	15.00 - 15.60	24.00 - 24.96	36.00 - 37.44	48.00 - 49.92		
保护电路及其他	过电流保护	超过额定电流的105%时动作，然后自动恢复						
	过电压保护[V]	14.40 - 17.40	18.00 - 21.80	28.80 - 34.80	43.20 - 52.20	57.00 - 67.20		
	运行指示	LED (绿)						
	遥感补偿	选项-W						
	遥控开关	要求外部电源，选项-R						
绝缘性能	输入 - 输出	3,000VAC 1分钟，截止电流=25mA，500VDC 50MΩ min (室温)						
	输入 - FG	2,000VAC 1分钟，截止电流=25mA，500VDC 50MΩ min (室温)						
	输出 - FG	500VAC 1分钟，截止电流=100mA，500VDC 50MΩ min (室温)						
环境条件	工作温度、湿度和海拔 *4	-20~+70°C (参见降额曲线图)，20-90%RH (无结露)，3,000m (10,000英尺) max						
	保存温度、湿度和海拔	-20~+75°C，20-90%RH (无结露)，9,000m (30,000英尺) max						
	振动	10-55Hz，19.6m/s <sup>2</sup> (2G)，3分钟周期，沿X、Y、Z轴各60分钟						
	冲击	196.1m/s <sup>2</sup> (20G)，11ms，沿X、Y、Z轴各1次						
安全和噪声规范	安全认证	UL62368-1、C-UL (CSA62368-1)、EN62368-1、符合DEN-AN标准						
	传导性噪声	符合FCC-B、VCCI-B、CISPR22-B、EN55011-B、EN55022-B标准						
	谐波衰减器	*5	符合IEC61000-3-2 A级标准					

规格

其他	机壳尺寸 / 重量	150X61X240mm [5.91X2.40X9.45英寸] (不包括端子板和螺钉) (宽X高X厚) / 2.8kg max
	冷却方式	*6 强制通风 (内部风扇)
保修	保修	*7 5年 (根据使用条件而变化)

- \*1 这是在距输出端子150mm处装有22μF和0.1μF电容的测定板上测得的数值。使用20MHz示波器或纹波噪声表 (计测技研: RM103同等产品) 测量。参见使用说明书1.6。
- \*2 关于动态负载和输入响应, 请垂询本公司。
- \*3 漂移为环境温度25°C下接通电源30分钟后至8小时内DC输出的变化值。参见降额曲线图。
- \*4 需要进行降额。参见降额曲线图。
- \*5 其他级别请垂询本公司。
- \*6 无负载时, 风扇会停止运转或速度减慢。
- \*7 关于详细资料, 请参见使用说明书4。
- \*8 关于带选项型号的安全认证, 请垂询本公司。
- \* 请勿在过电流条件下或在未指定的输入电压范围内使用电源。否则可能会损坏内部部件。
- \* 不可并联运行。
- \* 脉冲负载时电源可能会发出声响。

PJA

特点

- 经济型设计
- 寿命长 (请参见使用说明书)
- 薄型结构 (满足2U高度=61mm或2.40英寸)
- 宽温度范围 (-20°C ~ +70°C 参见降额曲线图)
- 无负载时, 风扇会停止运转或速度减慢

外形图

选项 -V、-W 和 -R 的外形尺寸与标准型不同, 详情请参见使用说明书 “6. 选项及其他”。

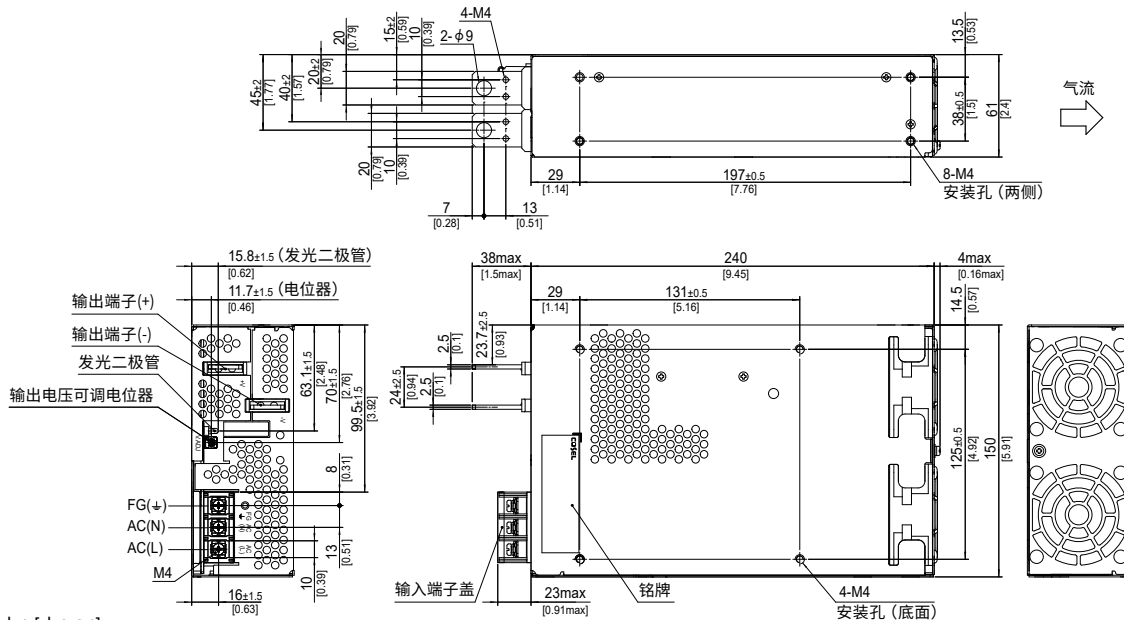

- ※误差: ±1 [±0.04]
- ※重量: 最大2.8kg
- ※PCB材质 / 厚度: FR-4 / 1.6mm [0.06英寸]
- ※底架材质: 镀锌钢板
- ※外盖材质: 镀锌钢板
- ※尺寸单位: mm, [ ]=英寸
- ※安装扭矩: 最大1.5N·m
- ※螺钉紧固扭矩: 最大1.6N·m
- ※输出端子M4紧固扭矩: 最大1.2N·m
- ※输入端FG安全接地。



推荐EMI/EMC滤波器  
NAC-20-472



高压脉冲噪声型：NAP系列  
低漏电流型：NAM系列

- ①系列名
- ②单路输出
- ③输出功率
- ④通用输入电压
- ⑤输出电压
- ⑥选项 \*8
  - C：涂层
  - G：低漏电流
  - V：输出电压调整用外部电位器
  - W：并联运行、LV报警和遥感补偿
  - R：遥控开/关(需外部电源)

选项请参见使用说明书6.1。

\*务必按照所需符合的EMC/EMI规范，在安装本电源的用户末端设备上上进行必要的测试。

## 规格

型号		PJA1500F-12	PJA1500F-15	PJA1500F-24	PJA1500F-36	PJA1500F-48	
输入	电压[VAC]	85 - 264 1 φ (85 - 115VAC时需进行输出降额。参见降额曲线图和使用说明书1.1和3)					
	电流[A]	ACIN 100V	18typ (Io=90%)				
		ACIN 115V	16typ (Io=100%)				
		ACIN 230V	8typ (Io=100%)				
	频率[Hz]	50 / 60 (47-63)					
	效率[%]	ACIN 100V	81typ (Io=90%)	82typ (Io=90%)	84typ (Io=90%)	84typ (Io=90%)	84typ (Io=90%)
		ACIN 115V	82typ (Io=100%)	82typ (Io=100%)	85typ (Io=100%)	85typ (Io=100%)	84typ (Io=100%)
		ACIN 230V	85typ (Io=100%)	85typ (Io=100%)	88typ (Io=100%)	88typ (Io=100%)	87typ (Io=100%)
	功率因数	ACIN 100V	0.98typ (Io=90%)				
		ACIN 115V	0.98typ (Io=100%)				
ACIN 230V		0.95typ (Io=100%)					
浪涌电流[A]	ACIN 100V	15 / 30typ (Io=90%) (初级浪涌电流 / 二级浪涌电流) (10秒以上重启)					
	ACIN 115V	15 / 30typ (Io=100%) (初级浪涌电流 / 二级浪涌电流) (10秒以上重启)					
	ACIN 230V	30 / 30typ (Io=100%) (初级浪涌电流 / 二级浪涌电流) (10秒以上重启)					
漏电流[mA]	1.5max (ACIN 240V, 60Hz, Io=100%, 根据IEC62368-1和DEN-AN)						
输出	电压[V]	12	15	24	36	48	
	电流[A]	ACIN 85-115V	ACIN 115V以下时需进行输出降额(参见降额曲线图)				
		ACIN 115V-264V	125	100	64	42	32
	功率[W]	ACIN 85-115V	ACIN 115V以下时需进行输出降额(参见降额曲线图)				
		ACIN 115V-264V	1500	1500	1536	1512	1536
	电源调整率[mV]	*2	48max	60max	96max	144max	192max
	负载调整率[mV]	*2	100max	120max	150max	150max	300max
	纹波电压[mVp-p]	*1 0~+50°C	180max	180max	120max	150max	200max
		*1 -20~0°C	240max	240max	160max	200max	500max
	纹波噪声[mVp-p]	*1 0~+50°C	210max	210max	150max	200max	300max
		*1 -20~0°C	270max	270max	270max	240max	600max
	温度调整率[mV]	0~+50°C	120max	150max	240max	360max	480max
		-20~+50°C	180max	180max	290max	440max	600max
	漂移[mV]	*3	48max	60max	96max	144max	192max
	起动时间[ms]	800typ (ACIN 115V, Io=100%)					
保持时间[ms]	20typ (ACIN 115V, Io=100%)						
输出电压调整范围[V]	10.80 - 13.50		13.50 - 17.30		20.40 - 28.50		
输出电压设定[V]	12.00 - 12.48		15.00 - 15.60		24.00 - 24.96		
保护电路及其他	过电流保护	超过额定电流的105%时动作, 然后自动恢复					
	过电压保护[V]	14.40 - 17.40	18.00 - 21.80	28.80 - 34.80	43.20 - 52.20	57.00 - 67.20	
	运行指示	LED(绿)					
	遥感补偿	选项-W					
	遥控开/关	要求外部电源, 选项-R					
绝缘性能	输入 - 输出	3,000VAC 1分钟, 截止电流=25mA, 500VDC 50MΩ min(室温)					
	输入 - FG	2,000VAC 1分钟, 截止电流=25mA, 500VDC 50MΩ min(室温)					
	输出 - FG	500VAC 1分钟, 截止电流=100mA, 500VDC 50MΩ min(室温)					
环境条件	工作温度、湿度和海拔	*4 -20~+70°C(参见降额曲线图), 20-90%RH(无结露), 3,000m(10,000英尺)max					
	保存温度、湿度和海拔	-20~+75°C, 20-90%RH(无结露), 9,000m(30,000英尺)max					
	振动	10-55Hz, 19.6m/s²(2G), 3分钟周期, 沿X、Y、Z轴各60分钟					
	冲击	196.1m/s²(20G), 11ms, 沿X、Y、Z轴各1次					
安全和噪声规范	安全认证	UL62368-1、C-UL(CSA62368-1)、EN62368-1、符合DEN-AN标准					
	传导性噪声	符合FCC-A、VCCI-A、CISPR22-A、EN55011-A、EN55022-A标准, 可通过增加EMI/EMC滤波器来满足B类要求					
	谐波衰减器	*5 符合IEC61000-3-2 A级标准					

## 规格

其他	机壳尺寸 / 重量	178X61X268mm [7.01X2.40X10.55英寸] (不包括端子板和螺钉) (宽X高X厚) / 3.5kg max
	冷却方式	*6 强制通风 (内部风扇)
保修	保修	*7 5年 (根据使用条件而变化)

- \*1 这是在距输出端子150mm处装有22μF和0.1μF电容的测定板上测得的数值。使用20MHz示波器或纹波噪声表(计测技研: RM103同等产品)测量。参见使用说明书1.6。
- \*2 关于动态负载和输入响应, 请垂询本公司。
- \*3 漂移为环境温度25°C下接通电源30分钟后至8小时内DC输出的变化值。
- \*4 需要进行降额。参见降额曲线图。
- \*5 其他级别请垂询本公司。
- \*6 无负载时, 风扇会停止运转或速度减慢。
- \*7 关于详细资料, 请参见使用说明书4。
- \*8 关于带选项型号的安全认证, 请垂询本公司。
- \* 请勿在过电流条件下或在未指定的输入电压范围内使用电源。否则可能会损坏内部部件。
- \* 不可并联运行。
- \* 脉冲负载时电源可能会发出声响。

PJA

## 特点

- 经济型设计
- 寿命长(见使用说明书)
- 薄型结构(满足2U高度=61mm或2.40英寸)
- 宽温度范围(-20°C~ +70°C参见降额曲线图)
- 无负载时, 风扇会停止运转或速度减慢

## 外形图

选项 -V、-W 和 -R 的外形尺寸与标准型不同, 详情请参见使用说明书“6. 选项及其他”。

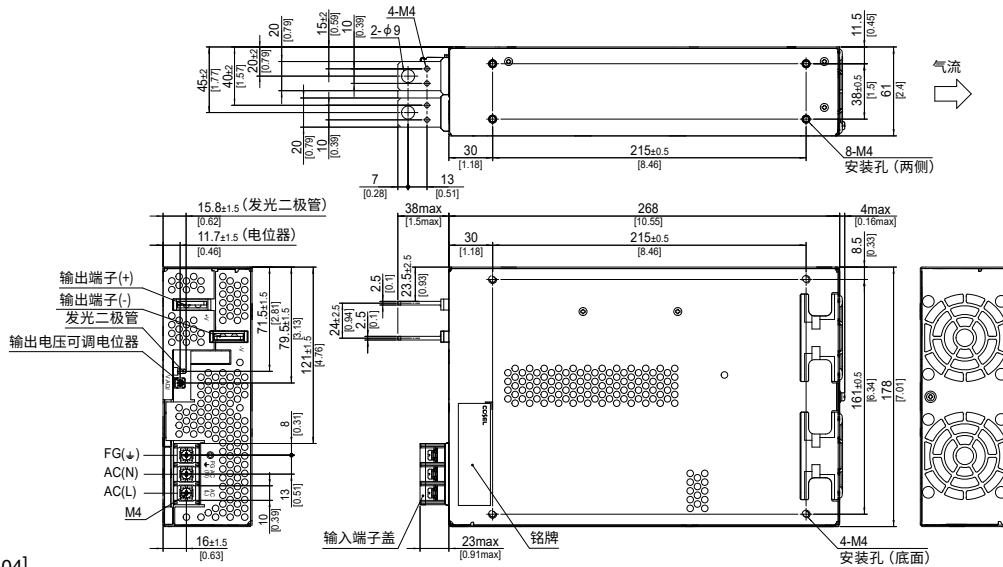

- ※误差: ±1 [±0.04]
- ※重量: 最大3.5kg
- ※PCB材质 / 厚度: FR-4 / 1.6mm [0.06英寸]
- ※底架材质: 镀锌钢板
- ※外盖材质: 镀锌钢板
- ※尺寸单位: mm, [ ]=英寸
- ※安装扭矩: 最大1.5N·m
- ※螺钉紧固扭矩: 最大1.6N·m
- ※输出端子M4紧固扭矩: 最大1.2N·m
- ※输入端FG安全接地。

## 使用和安装方法

■ 螺钉的插入位置距电源外侧应大于6mm，以确保螺钉与内部元件之间有足够的绝缘距离。

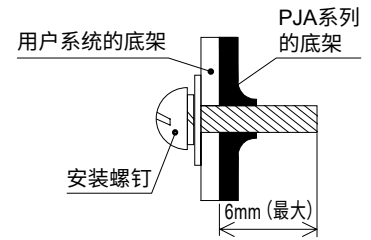

PJA

### ● PJA100F, PJA150F

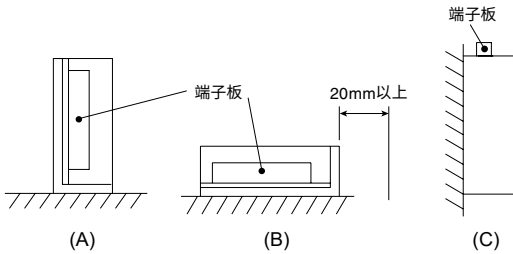

■ 并排使用2个以上的电源时，请在电源间留出足够的距离以确保充分通风。

■ 每个电源模块周围的环境温度不应超过“降额”中所示的温度范围。

### ● PJA300F

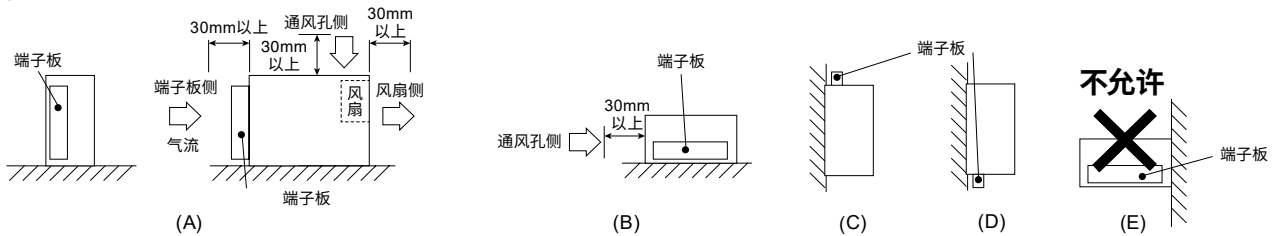

### ● PJA600F

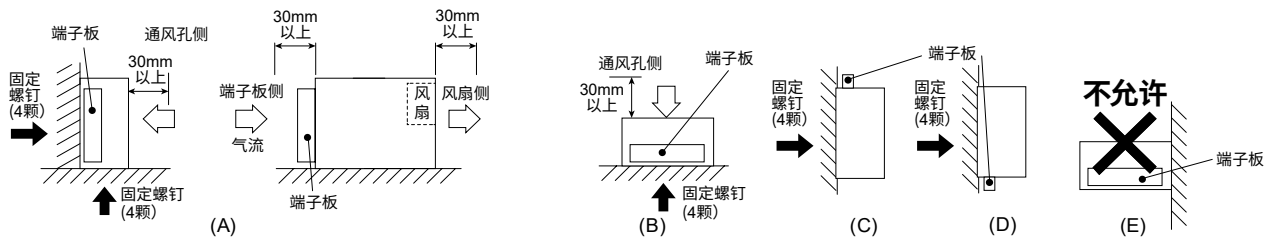

### ● PJA1000F, PJA1500F

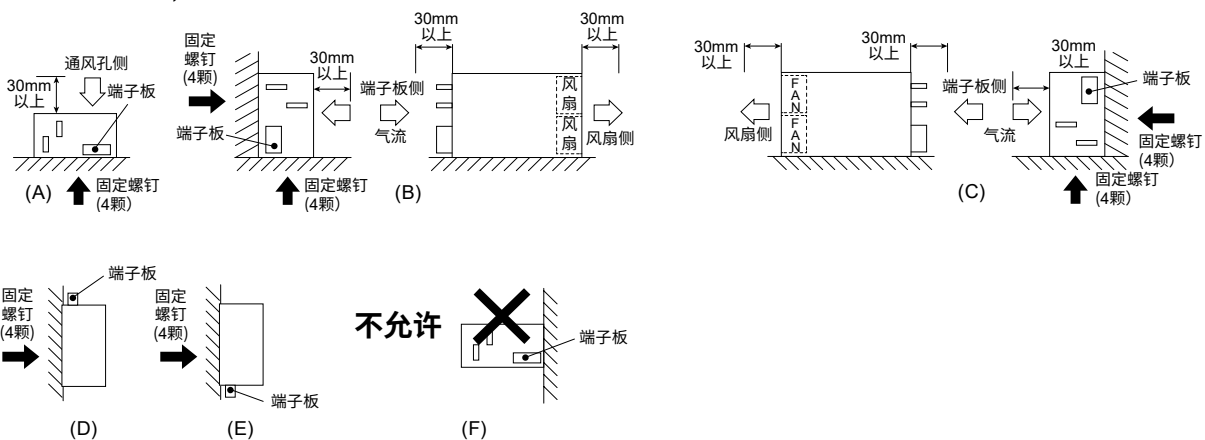

## 使用和安装方法

- 用螺钉安装电源时，建议采用上述方式。如果使用其他方法，必须将电源的重量考虑在内。
- 请勿使用“不允许”的安装方式，否则安装孔处会产生过大的应力。
- 请勿阻挡内置风扇的气流(端子板和通风孔)。
- 在多尘环境中使用电源时，请使用空气过滤器。应确保气流畅通。
- 如果内置风扇停止运转，热保护将启动，此时输出将停止。
- 内置风扇的预期寿命  $R(t) = 90\%$  根据运行条件而不同。

PJA

## 降额曲线图

### ● 输入电压降额曲线

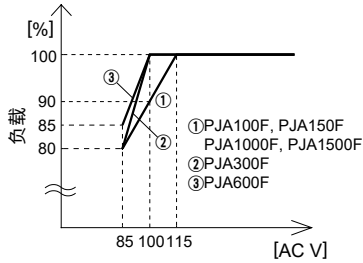

### ● PJA100F / 150F-12, 15 环境温度降额曲线(参考值)

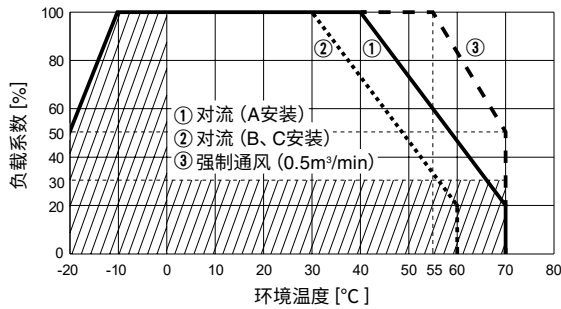

### ● PJA100F / 150F-24, 36, 48 环境温度降额曲线(参考值)

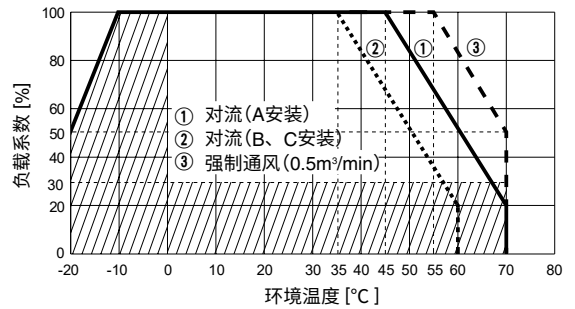

- 在阴影区，纹波电压、纹波噪声的规格与其它区域不同。
- 环境温度应在距电源 5 ~ 10 cm 处测量，以免受电源所产生热量的影响。更多详情请垂询本公司。
- 确保 A 点和 B 点的温度低于使用说明书 3 中所示的温度。

### ● PJA300F 环境温度降额曲线

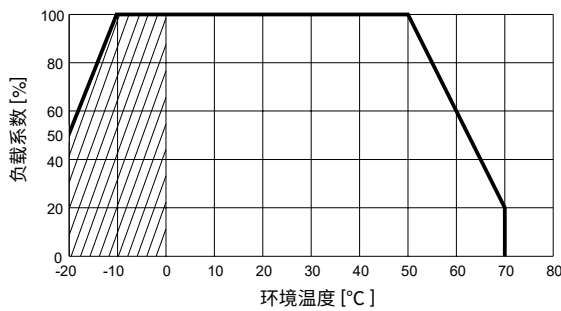

### ● PJA600F / 1000F / 1500F 环境温度降额曲线

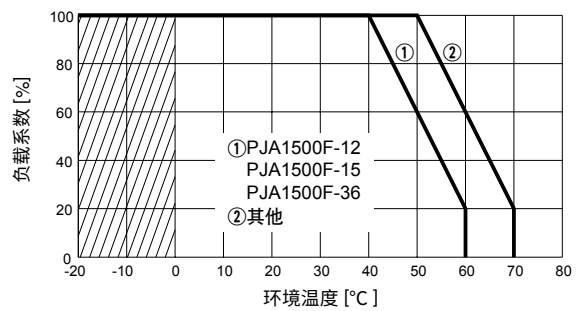

- 环境温度是指内置冷却风扇吹入电源的空气(端子板侧)温度。请注意输入和输出导线产生的热量。更多详情请垂询本公司。

使用说明书

◆ 使用本公司产品前，必须阅读“使用说明书”和“使用前须知”。

基本特性数据

型号	电路方式	开关频率 [kHz]	输入电流 [A]	额定输入熔丝	浪涌电流保护	PCB / 结构			可否串联 / 并联运行	
						材质	单面	双面	串联运行	并联运行
PJA100F	有源滤波器	40 - 160	1.2 * 1	250V 3.15A	热敏电阻	FR-4		是	可	否
	回扫转换器	20 - 150 * 2								
PJA150F	有源滤波器	40 - 160	1.7 * 1	250V 4A	热敏电阻	FR-4		是	可	否
	回扫转换器	20 - 150 * 2								
PJA300F	有源滤波器	60	3.9 * 3	250V 10A	热敏电阻	FR-4		是	可	否
	回扫转换器	140								
PJA600F	有源滤波器	60	7.5 * 3	250V 16A	SCR	FR-4		是	可	*4
	回扫转换器	220								
PJA1000F	有源滤波器	65	12.5 * 1	250V 20A	TRIAC	FR-4		是	可	*4
	回扫转换器	210								
PJA1500F	有源滤波器	65	18.0 * 1	250V 30A	TRIAC	FR-4		是	可	*4
	回扫转换器	210								

\*1 输入电流值为100VAC输入及90%负载下的数值。

\*2 突发模式频率根据使用条件而变化，详情请垂询本公司。

\*3 输入电流值为100VAC输入及100%负载下的数值。

\*4 带选项-W型可并联运行。请参见使用说明书“6.选项及其他”。