

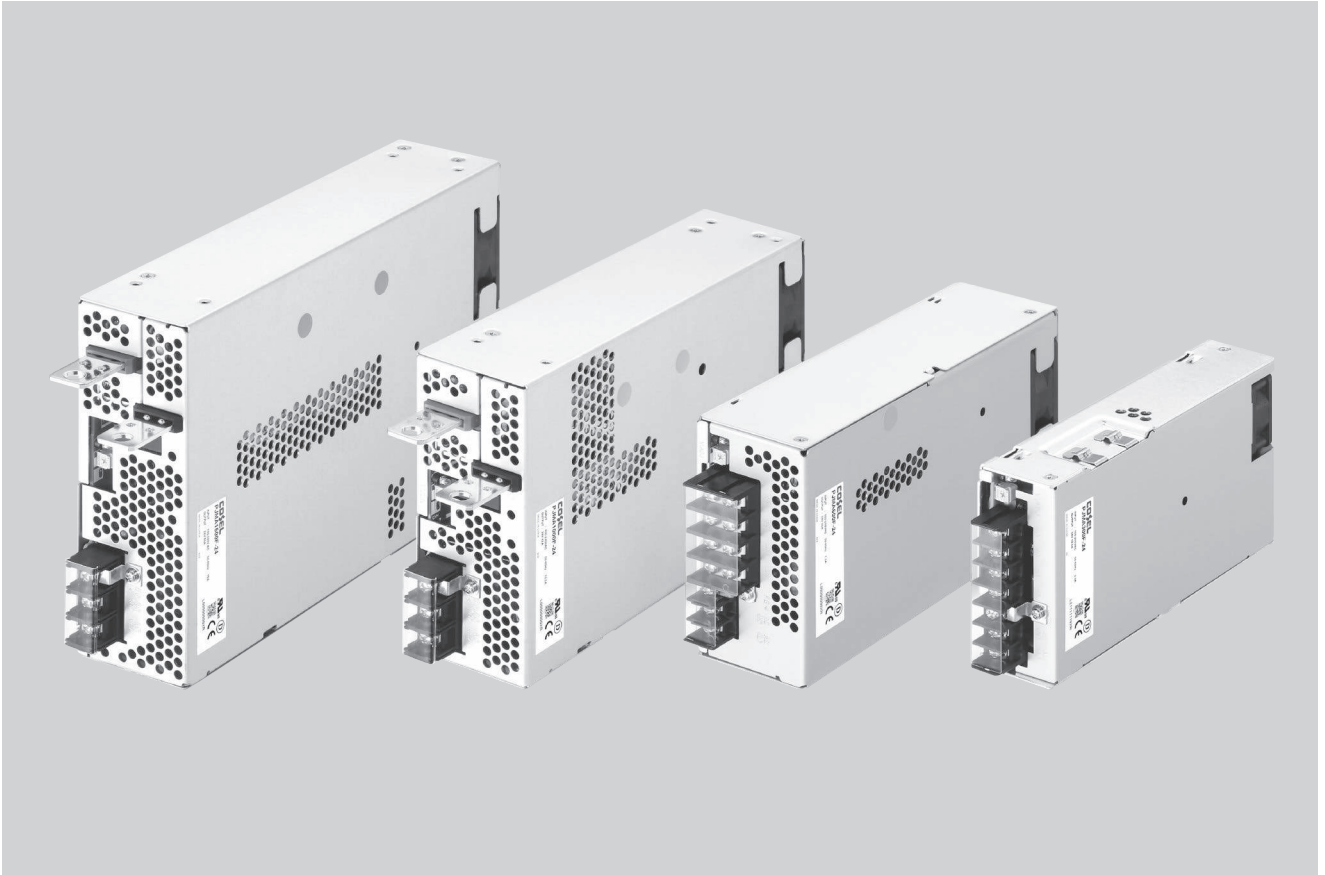

# PJMA-系列



## ■ 特点

- 4kV绝缘
- 经济型设计
- 适用于BF型医疗设备(输出-FG: 1MOPP, 输入-输出: 2MOPP)
- 宽温度范围(-20°C ~+70°C, 需要降额)
- 谐波衰减器(符合IEC61000-3-2 A级标准)
- 通用输入电压(85-264VAC, 需要降额)
- 低功耗(无负载时)

## ■ 安全认证

ANSI/AAMI ES60601-1、EN60601-1第三版、  
C-UL(CAN/CSA-C22.2 No.60601-1)

## ■ 五年保修(参见使用说明书)

## ■ CE标志

低电压指令  
RoHS指令

## ■ UKCA标志

电气设备安全法规  
RoHS法规

## ■ EMI(电磁干扰)

符合CISPR11-B、CISPR32-B、EN55011-B、EN55032-B、  
FCC Part 15-B、FCC Part 18-B标准  
(PJMA1500F: A级。在传导噪声中, 可通过额外的EMI/EMC滤波器满足B级要求。)

## ■ EMS符合: EN61204-3、EN61000-6-2 IEC60601-1-2(2014)、EN60601-1-2(2015)

EN61000-4-2  
EN61000-4-3  
EN61000-4-4  
EN61000-4-5  
EN61000-4-6  
EN61000-4-8  
EN61000-4-11

# PJMA300F

PJM A 300 F -□ -□  
 ① ② ③ ④ ⑤ ⑥

RoHS 2MOPP

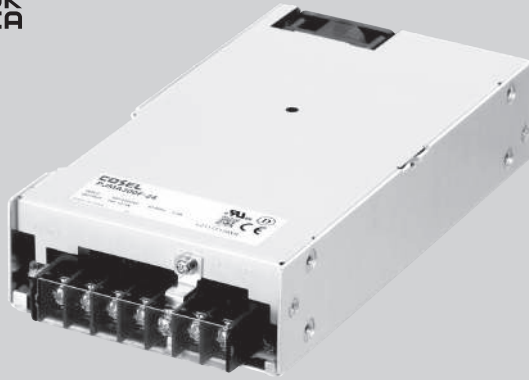

推荐EMI/EMC滤波器  
 NAC-06-472



高压脉冲噪声型：NAP系列  
 低漏电流型：NAM系列  
 \* 根据可与本电源并联连接的其他装置的情况，可能会推荐额定电流更高的EMI/EMC滤波器。

- ① 系列名
- ② 单路输出
- ③ 输出功率
- ④ 通用输入电压
- ⑤ 输出电压
- ⑥ 选项 \*6
  - C：涂层
  - G：低漏电流
  - V：输出电压调整用外部电位器
  - R：遥控开/关(需外部电源)
  - F4：低速风扇

选项请参见使用说明书5.1。

\* 务必按照所需符合的EMC/EMI规范，在安装本电源的用户末端设备上上进行必要的测试。

## 规格

型号		PJMA300F-12	PJMA300F-24	PJMA300F-36	PJMA300F-48		
输入	电压[VAC]	85 - 264 1 φ (85 - 100VAC时需进行输出降额。请参见降额曲线图及使用说明书1.1)					
	电流[A]	ACIN 100V	3.9typ (Io=100%)				
		ACIN 115V	3.3typ (Io=100%)				
		ACIN 230V	1.7typ (Io=100%)				
	频率[Hz]	50 / 60 (47 - 63)					
	效率[%]	ACIN 100V	79typ (Io=100%)	82typ (Io=100%)	83typ (Io=100%)	82typ (Io=100%)	
		ACIN 115V	80typ (Io=100%)	83typ (Io=100%)	83typ (Io=100%)	83typ (Io=100%)	
		ACIN 230V	82typ (Io=100%)	86typ (Io=100%)	87typ (Io=100%)	86typ (Io=100%)	
	功率因数	ACIN 100V	0.99typ (Io=100%)				
		ACIN 115V	0.98typ (Io=100%)				
ACIN 230V		0.95typ (Io=100%)					
浪涌电流[A]	ACIN 100V	20typ (Io=100%) TA=25°C时冷启动					
	ACIN 115V	20typ (Io=100%) TA=25°C时冷启动					
	ACIN 230V	40typ (Io=100%) TA=25°C时冷启动					
漏电流[mA]	0.3max (ACIN 240V, 60Hz, Io=100%)						
输出	电压[V]	12	24	36	48		
	电流[A]	ACIN 85-100V	ACIN 100V以下时需进行输出降额(参见降额曲线图)				
		ACIN 100V-264V	25	12.5	8.4	6.3	
	功率[W]	ACIN 85-100V	ACIN 100V以下时需进行输出降额(参见降额曲线图)				
		ACIN 100V-264V	300	300	302.4	302.4	
	电源调整率[mV]	*3	48max	96max	144max	192max	
	负载调整率[mV]	*3	100max	150max	150max	300max	
	纹波电压[mVp-p]	*1	0~+50°C	120max	120max	150max	150max
				-10~0°C	160max	160max	160max
	纹波噪声[mVp-p]	*1	0~+50°C	150max	150max	200max	200max
				-10~0°C	180max	180max	240max
	温度调整率[mV]		0~+50°C	120max	240max	360max	480max
			-10~+50°C	180max	290max	440max	600max
	漂移[mV]	*2	48max	96max	144max	192max	
	起动时间[ms]	300typ (ACIN 100V, Io=100%)					
	保持时间[ms]	20typ (ACIN 100V, Io=100%)					
	输出电压调整范围[V]	10.80 - 13.20		21.60 - 26.40		32.40 - 39.60	43.20 - 52.80
输出电压设定[V]	12.00 - 12.48		24.00 - 24.96		36.00 - 37.44	48.00 - 49.92	
保护电路及其他	过电流保护	超过额定电流的105%时动作					
	过电压保护[V]	13.80 - 16.80	27.60 - 33.60	41.40 - 50.40	55.20 - 67.20		
	运行指示	LED (绿)					
	遥感	未配置					
	遥控开/关	要求外部电源, 选项-R					
绝缘性能	输入 - 输出 · RC	*9	4,000VAC 1分钟, 截止电流=20mA, 2MOPP 500VDC 50MΩ min (室温)				
	输入 - FG		2,000VAC 1分钟, 截止电流=20mA, 1MOPP 500VDC 50MΩ min (室温)				
	输出 · RC - FG	*9	1,500VAC 1分钟, 截止电流=20mA, 1MOPP 500VDC 50MΩ min (室温)				
	输出 - RC	*9	500VAC 1分钟, 截止电流=20mA, 500VDC 50MΩ min (室温)				
环境条件	工作温度、湿度和海拔	*4	-20~+70°C (参见降额曲线图), 20-90%RH (无结露), 3,000m (10,000英尺) max				
	保存温度、湿度和海拔		-20~+75°C, 20-90%RH (无结露), 9,000m (30,000英尺) max				
	振动		10-55Hz, 19.6m/s² (2G), 3分钟周期, 沿X、Y、Z轴各60分钟				
	冲击		196.1m/s² (20G), 11ms, 沿X、Y、Z轴各1次				
安全和噪声规范	安全认证	ANSI/AAMI ES60601-1、C-UL (CAN/CSA-C22.2 No.60601-1)、EN60601-1第三版					
	传导性噪声	符合CISPR11-B、CISPR32-B、EN55011-B、EN55032-B、FCC Part 15-B、FCC Part 18-B标准					
	谐波衰减器	*8	符合IEC61000-3-2 A级标准				

## 规格

其他	机壳尺寸 / 重量	102X41X190mm [4.02X1.61X7.48英寸](不包括端子板和螺钉) (宽X高X厚) / 1.0kg max
	冷却方式	*7 强制通风(内置风扇)
保修	保修	*5 5年(根据使用条件而变化)

\*1 这是在距输出端子150mm处装有22 $\mu$ F和0.1 $\mu$ F电容的测定板上测得的数值。使用20MHz示波器或纹波噪声表(计测技研:RM104同等产品)测量。  
参见使用说明书1.6。  
\*2 漂移为环境温度25°C下接通电源30分钟后至8小时内DC输出的变化值。

\*3 关于动态负载和输入响应,请垂询本公司。  
\*4 需要进行降额。参见降额曲线图。  
\*5 关于详细资料,请参见使用说明书4。  
\*6 关于带选项型号的安全认证,请垂询本公司。  
\*7 无负载时,风扇速度会减慢。  
\*8 其他级别请垂询本公司。

\*9 选项-R类型增加了RC端子,和输入、输出、FG隔离。  
\* 请勿在过电流条件下或在未指定的输入电压范围内使用电源。否则可能会损坏内部部件。  
\* 不可并联运行。  
\* 脉冲负载时电源可能会发出声响。

## 特点

- 4kV绝缘
- 经济型设计
- 适用于BF型医疗设备(输出-FG:1MOPP,输入-输出:2MOPP)
- 宽温度范围(-20°C ~ +70°C, 参见降额曲线图)
- 谐波衰减器(符合IEC61000-3-2 A级标准)
- 通用输入电压(85-264VAC, 参见降额曲线图)
- 低功耗(无负载时)

## 外形图

选项-V和-R的外形尺寸与标准型不同,详情请参见使用说明书“5.选项及其他”。

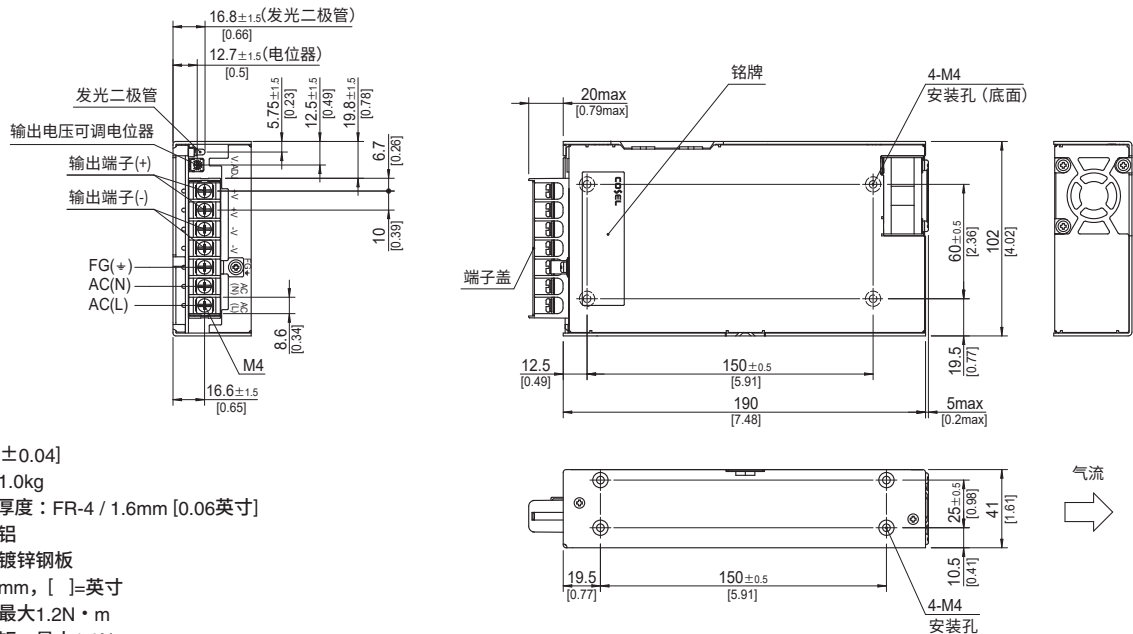

- ※误差: ±1 [±0.04]
- ※重量: 最大1.0kg
- ※PCB材质/厚度: FR-4 / 1.6mm [0.06英寸]
- ※底架材质: 铝
- ※外盖材质: 镀锌钢板
- ※尺寸单位: mm, [ ] =英寸
- ※安装扭矩: 最大1.2N·m
- ※螺钉紧固扭矩: 最大1.6N·m
- ※输入端FG安全接地。



推荐EMI/EMC滤波器  
NAC-16-472



高压脉冲噪声型：NAP系列  
低漏电流型：NAM系列  
\* 根据可与本电源并联连接的其他装置的情况，可能会推荐额定电流更高的EMI/EMC滤波器。

- ①系列名
- ②单路输出
- ③输出功率
- ④通用输入电压
- ⑤输出电压
- ⑥选项 \*6
  - C：涂层
  - G：低漏电流
  - V：输出电压调整用外部电位器
  - W1：LV报警及遥感
  - R：遥控开关(需外部电源)
  - F4：低速风扇

选项请参见使用说明书5.1。

\* 务必按照所需符合的EMC/EMI规范，在安装本电源的用户末端设备上上进行必要的测试。

## 规格

型号		PJMA600F-12	PJMA600F-24	PJMA600F-36	PJMA600F-48
电压[VAC]		85 - 264 1 φ (85 - 100VAC时需进行输出降额。请参见降额曲线图及使用说明书1.1)			
电流[A]	ACIN 100V	7.5typ (Io=100%)			
	ACIN 115V	6.5typ (Io=100%)			
	ACIN 230V	3.2typ (Io=100%)			
频率[Hz]		50 / 60 (47 - 63)			
效率[%]	ACIN 100V	81typ (Io=100%)	84typ (Io=100%)	85typ (Io=100%)	85typ (Io=100%)
	ACIN 115V	82typ (Io=100%)	85typ (Io=100%)	86typ (Io=100%)	85typ (Io=100%)
	ACIN 230V	84typ (Io=100%)	88typ (Io=100%)	88typ (Io=100%)	88typ (Io=100%)
功率因数	ACIN 100V	0.99typ (Io=100%)			
	ACIN 115V	0.98typ (Io=100%)			
	ACIN 230V	0.95typ (Io=100%)			
浪涌电流[A]	ACIN 100V	20 / 40typ (Io=100%) (初级浪涌电流 / 二级浪涌电流) (3秒以上重启)			
	ACIN 115V	20 / 40typ (Io=100%) (初级浪涌电流 / 二级浪涌电流) (3秒以上重启)			
	ACIN 230V	40 / 40typ (Io=100%) (初级浪涌电流 / 二级浪涌电流) (3秒以上重启)			
漏电流[mA]		0.3max (ACIN 240V, 60Hz, Io=100%)			
电压[V]		12	24	36	48
电流[A]	ACIN 85-100V	ACIN 100V以下时需进行输出降额(参见降额曲线图)			
	ACIN 100V-264V	50	25	16.7	12.5
功率[W]		ACIN 85-100V	ACIN 100V以下时需进行输出降额(参见降额曲线图)		
		ACIN 100V-264V	600	601.2	600
电源调整率[mV]		*7 48max	96max	144max	192max
负载调整率[mV]		*7 100max	150max	150max	300max
纹波电压[mVp-p]	*1 0~+50°C	120max	120max	150max	150max
	*1 -20~0°C	160max	160max	160max	400max
纹波噪声[mVp-p]	*1 0~+50°C	150max	150max	200max	200max
	*1 -20~0°C	180max	180max	240max	500max
温度调整率[mV]	0~+50°C	120max	240max	360max	480max
	-20~+50°C	180max	290max	440max	600max
漂移[mV]		*2 48max	96max	144max	192max
启动时间[ms]		300typ (ACIN 100V, Io=100%)			
保持时间[ms]		20typ (ACIN 100V, Io=100%)			
输出电压调整范围[V]		10.80 - 13.20	21.60 - 26.40	32.40 - 39.60	43.20 - 52.80
输出电压设定[V]		12.00 - 12.48	24.00 - 24.96	36.00 - 37.44	48.00 - 49.92
保护电路及其他	过电流保护	超过额定电流的105%时动作，异常条件移除后自动恢复			
	过电压保护[V]	13.80 - 16.80	27.60 - 33.60	41.40 - 50.40	55.20 - 67.20
	运行指示	LED (绿)			
	遥感	选项-W1			
遥控开关		要求外部电源，选项-R			
绝缘性能	输入 - 输出 · RC	*3 4,000VAC 1分钟，截止电流=20mA，2MOPP 500VDC 50MΩ min (室温)			
	输入 - FG	2,000VAC 1分钟，截止电流=20mA，1MOPP 500VDC 50MΩ min (室温)			
	输出 · RC - FG	*3 1,500VAC 1分钟，截止电流=20mA，1MOPP 500VDC 50MΩ min (室温)			
	输出 - RC	*3 500V 1分钟，截止电流=20mA，DC500V 50MΩ min (室温)			
环境条件	工作温度、湿度和海拔	*4 -20~+70°C (参见降额曲线图)，20-90%RH (无结露)，3,000m (10,000英尺) max			
	保存温度、湿度和海拔	-20~+75°C，20-90%RH (无结露)，9,000m (30,000英尺) max			
	振动	10-55Hz，19.6m/s² (2G)，3分钟周期，沿X、Y、Z轴各60分钟			
冲击		196.1m/s² (20G)，11ms，沿X、Y、Z轴各1次			
安全和噪声规范	安全认证	ANSI/AAMI ES60601-1、C-UL (CAN/CSA-C22.2 No.60601-1)、EN60601-1第三版			
	传导性噪声	符合CISPR11-B、CISPR32-B、EN55011-B、EN55032-B、FCC Part 15-B、FCC Part 18-B标准			
	谐波衰减器	*9 符合IEC 61000-3-2 A级标准			

规格

其他	机壳尺寸 / 重量	120X61X215mm [4.72X2.40X8.46英寸] (不包括端子板和螺钉) (宽X高X厚) / 2.0kg max
	冷却方式	*8 强制通风(内置风扇)
保修	保修	*5 5年(根据使用条件而变化)

- \*1 这是在距输出端子150mm处装有22μF和0.1μF电容的测定板上测得的数值。使用20MHz示波器或纹波噪声表(计测技研:RM104同等产品)测量。参见使用说明书1.6。
- \*2 漂移为环境温度25°C下接通电源30分钟后至8小时内DC输出的变化值。
- \*3 选项-R类型增加了RC端子,和输入、输出、FG隔离。
- \*4 需要进行降额。参见降额曲线图。
- \*5 关于详细资料,请参见使用说明书3。
- \*6 关于带选项型号的安全认证,请垂询本公司。
- \*7 关于动态负载和输入响应,请垂询本公司。
- \*8 无负载时,风扇速度会减慢。
- \*9 其他级别请垂询本公司。
- \* 请勿在过电流条件下或在未指定的输入电压范围内使用电源。否则可能会损坏内部部件。
- \* 脉冲负载时电源可能会发出声响。

特点

- 4kV绝缘
- 经济型设计
- 适用于BF型医疗设备(输出-FG:1MOPP,输入-输出:2MOPP)
- 宽温度范围(-20°C ~+70°C,参见降额曲线图)
- 谐波衰减器(符合IEC61000-3-2 A级标准)
- 通用输入电压(85-264VAC,参见降额曲线图)
- 低功耗(无负载时)

外形图

选项-V、-W1和-R的外形尺寸与标准型不同,详情请参见使用说明书“5.选项及其他”。

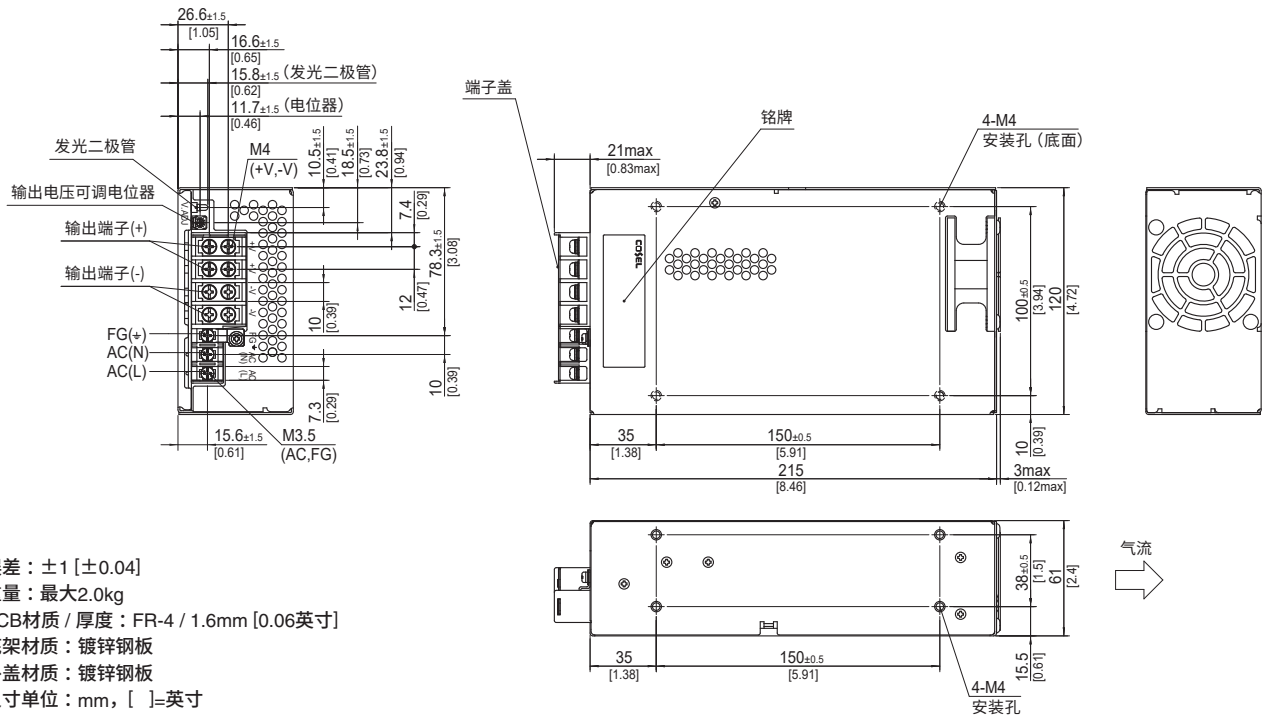

- ※误差: ±1 [±0.04]
- ※重量: 最大2.0kg
- ※PCB材质/厚度: FR-4 / 1.6mm [0.06英寸]
- ※底架材质: 镀锌钢板
- ※外盖材质: 镀锌钢板
- ※尺寸单位: mm, [ ]=英寸
- ※安装扭矩: 最大1.5N·m
- ※螺钉紧固扭矩: M3.5 最大0.8N·m  
M4 最大1.6N·m
- ※输入端FG安全接地。



推荐EMI/EMC滤波器  
NAC-20-472



高压脉冲噪声型: NAP系列  
低漏电流型: NAM系列

- ①系列名
- ②单路输出
- ③输出功率
- ④通用输入电压
- ⑤输出电压
- ⑥选项 \*8
- C: 涂层
- G: 低漏电流
- V: 输出电压调整用外部电位器
- W: 并联运行、LV报警及遥感
- W1: LV报警及遥感
- R: 遥控开/关(需外部电源)
- F4: 低速风扇

选项请参见使用说明书5.1。

\*务必按照所需符合的EMC/EMI规范, 在安装有本电源的用户末端设备上 进行必要的测试。

## 规格

型号		PJMA1000F-12	PJMA1000F-24	PJMA1000F-36	PJMA1000F-48		
输入	电压[VAC]	85 - 264 1 φ (85 - 115VAC时需进行输出降额。参见使用说明书1.1)					
	电流[A]	ACIN 100V	12.5typ (Io=90%)				
		ACIN 115V	11.0typ (Io=100%)				
		ACIN 230V	5.5typ (Io=100%)				
	频率[Hz]	50 / 60 (47 - 63)					
	效率[%]	ACIN 100V	81typ (Io=90%)	84typ (Io=90%)	84typ (Io=90%)	84typ (Io=90%)	
		ACIN 115V	82typ (Io=100%)	85typ (Io=100%)	85typ (Io=100%)	85typ (Io=100%)	
		ACIN 230V	85typ (Io=100%)	88typ (Io=100%)	88typ (Io=100%)	88typ (Io=100%)	
	功率因数	ACIN 100V	0.98typ (Io=90%)				
		ACIN 115V	0.98typ (Io=100%)				
ACIN 230V		0.95typ (Io=100%)					
浪涌电流[A]	ACIN 100V	15 / 30typ (Io=90%) (初级浪涌电流 / 二级浪涌电流) (10秒以上重启)					
	ACIN 115V	15 / 30typ (Io=100%) (初级浪涌电流 / 二级浪涌电流) (10秒以上重启)					
	ACIN 230V	30 / 30typ (Io=100%) (初级浪涌电流 / 二级浪涌电流) (10秒以上重启)					
漏电流[mA]	0.3max (ACIN 240V, 60Hz, Io=100%)						
输出	电压[V]	12	24	36	48		
	电流[A]	ACIN 85-100V	ACIN 115V以下时需进行输出降额(参见降额曲线图)				
		ACIN 100V-264V	84	42	28	21	
	功率[W]	ACIN 85-115V	ACIN 115V以下时需进行输出降额(参见降额曲线图)				
		ACIN 115V-264V	1008	1008	1008	1008	
	电源调整率[mV]	*2	48max	96max	144max	192max	
	负载调整率[mV]	*2	100max	150max	150max	300max	
	纹波电压[mVp-p]	*1	0~+50°C	180max	120max	150max	200max
		-20~0°C	240max	160max	200max	500max	
	纹波噪声[mVp-p]	*1	0~+50°C	210max	150max	200max	300max
		-20~0°C	270max	180max	240max	600max	
	温度调整率[mV]	0~+50°C	120max	240max	360max	480max	
		-20~+50°C	180max	290max	440max	600max	
	漂移[mV]	*3	48max	96max	144max	192max	
	起动时间[ms]	800typ (ACIN 115V, Io=100%)					
保持时间[ms]	20typ (ACIN 115V, Io=100%)						
输出电压调整范围[V]	10.80 - 13.50	20.40 - 28.50	30.60 - 40.80	40.80 - 55.20			
输出电压设定[V]	12.00 - 12.48	24.00 - 24.96	36.00 - 37.44	48.00 - 49.92			
保护电路及其他	过电流保护	超过额定电流的105%时动作, 异常条件移除后自动恢复					
	过电压保护[V]	14.40 - 17.40	28.80 - 34.80	43.20 - 52.20	57.00 - 67.20		
	运行指示	LED (绿)					
	遥感	选项-W, -W1					
遥控开/关	要求外部电源, 选项-R						
绝缘性能	输入 - 输出	4,000VAC 1分钟, 截止电流=20mA, 2MOPP 500VDC 50MΩ min (室温)					
	输入 - FG	2,000VAC 1分钟, 截止电流=20mA, 1MOPP 500VDC 50MΩ min (室温)					
	输出 - RC - FG	*3	1,500VAC 1分钟, 截止电流=20mA, 1MOPP 500VDC 50MΩ min (室温)				
	输出 - RC	500VAC 1分钟, 截止电流=20mA, 500VDC 50MΩ min (室温)					
环境条件	工作温度、湿度和海拔	*4 -20~+70°C (参见降额曲线图), 20-90%RH (无结露), 3,000m (10,000英尺) max					
	保存温度、湿度和海拔	-20~+75°C, 20-90%RH (无结露), 9,000m (30,000英尺) max					
	振动	10-55Hz, 19.6m/s² (2G), 3分钟周期, 沿X、Y、Z轴各60分钟					
	冲击	196.1m/s² (20G), 11ms, 沿X、Y、Z轴各1次					
安全和噪声规范	安全认证	ANSI/AAMI ES60601-1、C-UL (CAN/CSA-C22.2 No.60601-1)、EN60601-1 第三版					
	传导性噪声	符合CISPR11-B、CISPR32-B、EN55011-B、EN55032-B、FCC Part 15-B、FCC Part 18-B标准					
	谐波衰减器	*5	符合IEC 61000-3-2 A级标准				

## 规格

其他	机壳尺寸 / 重量	150X61X240mm [5.91X2.40X9.45英寸](不包括端子板和螺钉) (宽X高X厚) / 2.8kg max
	冷却方式	*6 强制通风(内置风扇)
保修	保修	*7 5年(根据使用条件而变化)

\*1 这是在距输出端子150mm处装有22 $\mu$ F和0.1 $\mu$ F电容的测定板上测得的数值。使用20MHz示波器或纹波噪声表(计测技研:RM104同等产品)测量。  
参见使用说明书1.6。

\*2 关于动态负载和输入响应, 请垂询本公司。

\*3 漂移至环境温度25 $^{\circ}$ C下接通电源30分钟后至8小时内DC输出的变化值。

\*4 需要进行降额。参见降额曲线图。

\*5 其他级别请垂询本公司。

\*6 无负载时, 风扇速度会减慢或风扇停止运转。

\*7 关于详细资料, 请参见使用说明书3。

\*8 关于带选项型号的安全认证, 请垂询本公司。

\* 请勿在过电流条件下或在未指定的输入电压范围内使用电源。否则可能会损坏内部部件。

\* 此模式不可并联运行。

\* 脉冲负载时电源可能会发出声响。

## 特点

- 4kV绝缘
- 经济型设计
- 适用于BF型医疗设备(输出-FG: 1MOPP, 输入-输出: 2MOPP)
- 宽温度范围(-20 $^{\circ}$ C ~ +70 $^{\circ}$ C, 参见降额曲线图)
- 谐波衰减器(符合IEC61000-3-2 A级标准)
- 通用输入电压(85-264VAC, 参见降额曲线图)
- 低功耗(无负载时)

## 外形图

选项-V、-W、-W1和-R的外形尺寸与标准型不同, 详情请参见使用说明书“5. 选项及其他”。

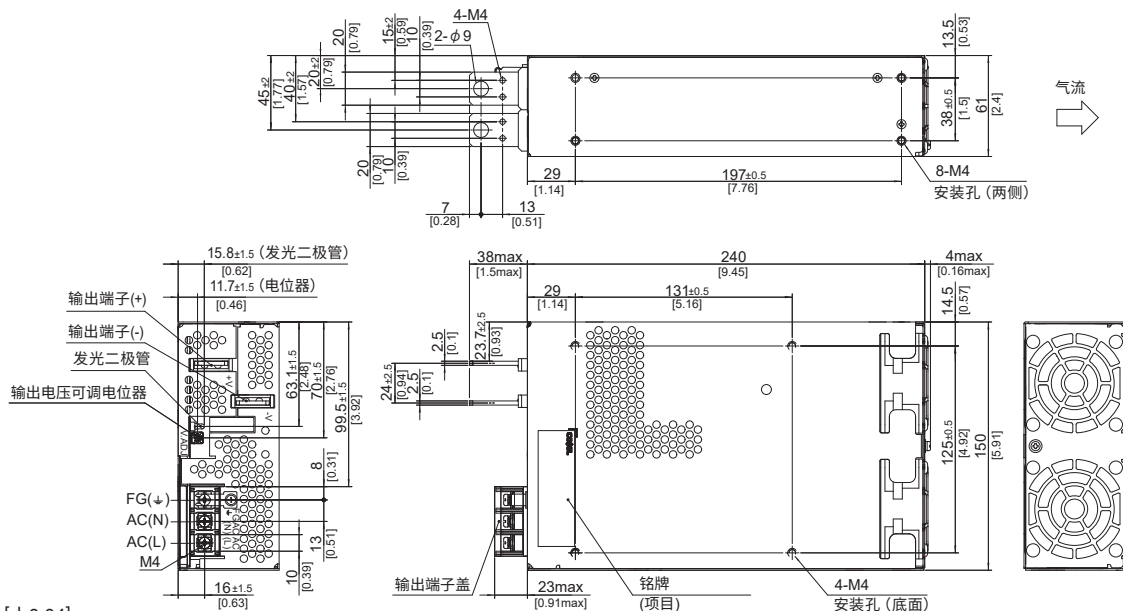

※误差:  $\pm 1$  [ $\pm 0.04$ ]

※重量: 最大2.8kg

※PCB材质 / 厚度: FR-4 / 1.6mm [0.06英寸]

※底架材质: 镀锌钢板

※外盖材质: 镀锌钢板

※尺寸单位: mm, [ ]=英寸

※安装扭矩: 最大1.5N·m

※螺钉紧固扭矩: 最大1.6N·m

※输出端子M4紧固扭矩: 最大1.2N·m

※输入端FG安全接地。

# PJMA1500F

PJM A 1500 F -□ -□  
① ② ③ ④ ⑤ ⑥

RoHS 2MOPP

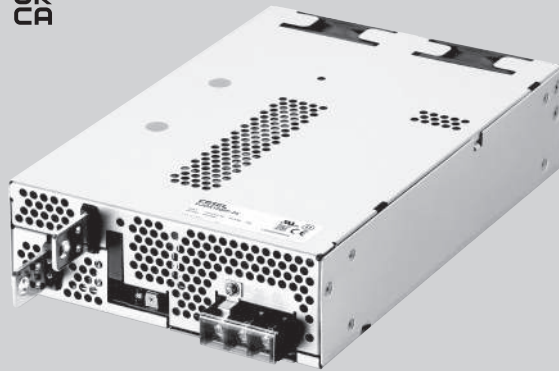

推荐EMI/EMC滤波器  
NAC-20-472



高压脉冲噪声型: NAP系列  
低漏电流型: NAM系列

- ①系列名
- ②单路输出
- ③输出功率
- ④通用输入电压
- ⑤输出电压
- ⑥选项 \*8
  - C: 涂层
  - G: 低漏电流
  - V: 输出电压调整用外部电位器
  - W: 并联运行、LV报警及遥感 (48V除外)
  - W1: LV报警及遥感
  - R: 遥控开关 (需外部电源)
  - F4: 低速风扇

选项请参见使用说明书5.1。

\*务必按照所需符合的EMC/EMI规范, 在安装有本电源的用户末端设备上 进行必要的测试。

## 规格

型号		PJMA1500F-12	PJMA1500F-24	PJMA1500F-36	PJMA1500F-48		
输入	电压[VAC]	85 - 264 1 φ (85 - 115VAC时需进行输出降额。参见使用说明书1.1)					
	电流[A]	ACIN 100V	18typ (Io=90%)				
		ACIN 115V	16typ (Io=100%)				
		ACIN 230V	8typ (Io=100%)				
	频率[Hz]	50 / 60 (47 - 63)					
	效率[%]	ACIN 100V	81typ (Io=90%)	84typ (Io=90%)	84typ (Io=90%)	84typ (Io=90%)	
		ACIN 115V	82typ (Io=100%)	85typ (Io=100%)	85typ (Io=100%)	84typ (Io=100%)	
		ACIN 230V	85typ (Io=100%)	88typ (Io=100%)	88typ (Io=100%)	87typ (Io=100%)	
	功率因数	ACIN 100V	0.98typ (Io=90%)				
		ACIN 115V	0.98typ (Io=100%)				
ACIN 230V		0.95typ (Io=100%)					
浪涌电流[A]	ACIN 100V	15 / 30typ (Io=90%) (初级浪涌电流 / 二级浪涌电流) (10秒以上重启)					
	ACIN 115V	15 / 30typ (Io=100%) (初级浪涌电流 / 二级浪涌电流) (10秒以上重启)					
	ACIN 230V	30 / 30typ (Io=100%) (初级浪涌电流 / 二级浪涌电流) (10秒以上重启)					
漏电流[mA]	0.3max (ACIN 240V, 60Hz, Io=100%)						
输出	电压[V]	12	24	36	48		
	电流[A]	ACIN 85-100V	ACIN 115V以下时需进行输出降额 (参见降额曲线图)				
		ACIN 100V-264V	125	64	42	32	
	功率[W]	ACIN 85-115V	ACIN 115V以下时需进行输出降额 (参见降额曲线图)				
		ACIN 115V-264V	1500	1536	1512	1536	
	电源调整率[mV]	*2	48max	96max	144max	192max	
	负载调整率[mV]	*2	100max	150max	150max	300max	
	纹波电压[mVp-p]	*1	0~+50°C	180max	120max	150max	200max
		-20~0°C	240max	160max	200max	500max	
	纹波噪声[mVp-p]	*1	0~+50°C	210max	150max	200max	300max
		-20~0°C	270max	270max	240max	600max	
	温度调整率[mV]	0~+50°C	120max	240max	360max	480max	
		-20~+50°C	180max	290max	440max	600max	
	漂移[mV]	*3	48max	96max	144max	192max	
	起动时间[ms]	800typ (ACIN 115V, Io=100%)					
	保持时间[ms]	20typ (ACIN 115V, Io=100%)					
输出电压调整范围[V]	10.80 - 13.50	20.40 - 28.50	30.60 - 40.80	40.80 - 55.20			
输出电压设定[V]	12.00 - 12.48	24.00 - 24.96	36.00 - 37.44	48.00 - 49.92			
保护电路及其他	过电流保护	超过额定电流的105%时动作, 异常条件移除后自动恢复					
	过电压保护[V]	14.40 - 17.40	28.80 - 34.80	43.20 - 52.20	57.00 - 67.20		
	运行指示	LED (绿)					
	遥感	选项-W, -W1					
遥控开关	要求外部电源, 选项-R						
绝缘性能	输入 - 输出	4,000VAC 1分钟, 截止电流=20mA, 2MOPP 500VDC 50MΩ min (室温)					
	输入 - FG	2,000VAC 1分钟, 截止电流=20mA, 1MOPP 500VDC 50MΩ min (室温)					
	输出 - RC - FG	*3	1,500VAC 1分钟, 截止电流=20mA, 1MOPP 500VDC 50MΩ min (室温)				
	输出 - RC	500VAC 1分钟, 截止电流=20mA, 500VDC 50MΩ min (室温)					
环境条件	工作温度、湿度和海拔	*4 -20~+70°C (参见降额曲线图), 20-90%RH (无结露), 3,000m (10,000英尺) max					
	保存温度、湿度和海拔	-20~+75°C, 20-90%RH (无结露), 9,000m (30,000英尺) max					
	振动	10-55Hz, 19.6m/s² (2G), 3分钟周期, 沿X、Y、Z轴各60分钟					
	冲击	196.1m/s² (20G), 11ms, 沿X、Y、Z轴各1次					
安全和噪声规范	安全认证	ANSI/AAMI ES60601-1、C-UL (CAN/CSA-C22.2 No.60601-1)、EN60601-1第三版					
	传导性噪声	符合CISPR11-A、CISPR32-A、EN55011-A、EN55032-A、FCC Part 15-A、FCC Part 18-A标准, 可通过增加EMI/EMC滤波器来满足B类要求					
	谐波衰减器	*5	符合IEC 61000-3-2 A级标准				

规格

其他	机壳尺寸 / 重量	178X61X268mm [7.01X2.40X10.55英寸] (不包括端子板和螺钉) (宽X高X厚) / 3.5kg max
	冷却方式	*6 强制通风 (内置风扇)
保修	保修	*7 5年 (根据使用条件而变化)

- \*1 这是在距输出端子150mm处装有22μF和0.1μF电容的测定板上测得的数值。使用20MHz示波器或纹波噪声表(计测技研:RM104同等产品)测量。参见使用说明书1.6。
- \*2 关于动态负载和输入响应, 请垂询本公司。
- \*3 漂移到环境温度25°C下接通电源30分钟后至8小时内DC输出的变化值。
- \*4 需要进行降额。参见降额曲线图。
- \*5 其他级别请垂询本公司。
- \*6 无负载时, 风扇速度会减慢或风扇停止运转。
- \*7 关于详细资料, 请参见使用说明书3。
- \*8 关于带选项型号的安全认证, 请垂询本公司。
- \* 请勿在过电流条件下或在未指定的输入电压范围内使用电源。否则可能会损坏内部部件。此模式不可并联运行。脉冲负载时电源可能会发出声响。

特点

- 4kV绝缘
- 经济型设计
- 适用于BF型医疗设备 (输出-FG: 1MOPP, 输入-输出: 2MOPP)
- 宽温度范围 (-20°C ~ +70°C, 参见降额曲线图)
- 谐波衰减器 (符合IEC61000-3-2 A级标准)
- 通用输入电压 (85-264VAC, 参见降额曲线图)
- 低功耗 (无负载时)

外形图

选项 -V、-W、-W1 和 -R 的外形尺寸与标准型不同, 详情请参见使用说明书“5. 选项及其他”。

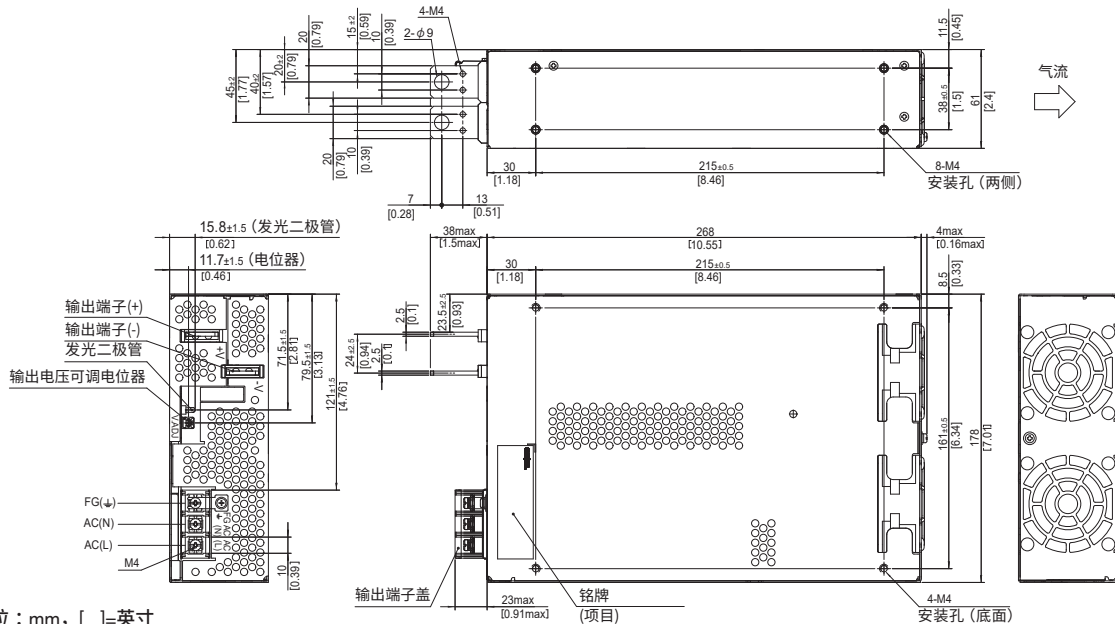

- ※尺寸单位: mm, [ ]=英寸
- ※误差: ±1 [±0.04]
- ※重量: 最大3.5kg
- ※PCB材质 / 厚度: FR-4 / 1.6mm [0.06英寸]
- ※底架材质: 镀锌钢板
- ※外盖材质: 镀锌钢板
- ※安装扭矩: 最大1.5N·m
- ※螺钉紧固扭矩: 最大1.6N·m
- ※输出端子M4紧固扭矩: 最大1.2N·m

铭牌  
(项目)  
型号  
额定输入/输出  
原产国  
产品批号  
安全认证标识  
公司商标

使用和安装方法

■ 螺钉的插入位置距电源外侧应大于6mm，以确保螺钉与内部元件之间有足够的绝缘距离。

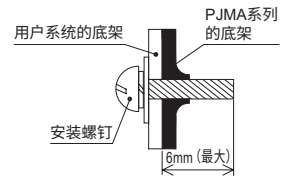

● PJMA300F

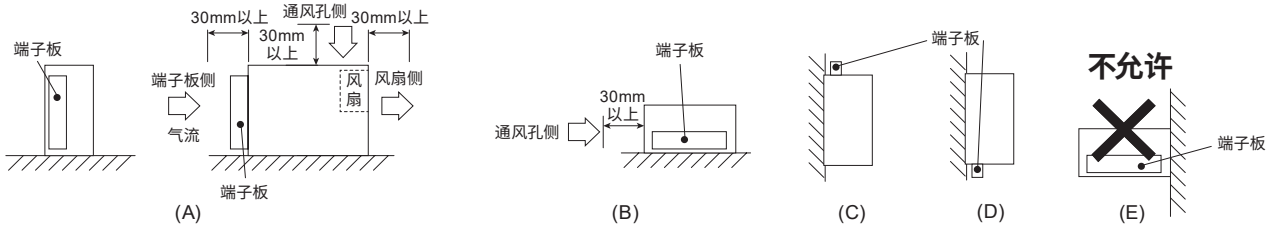

● PJMA600F

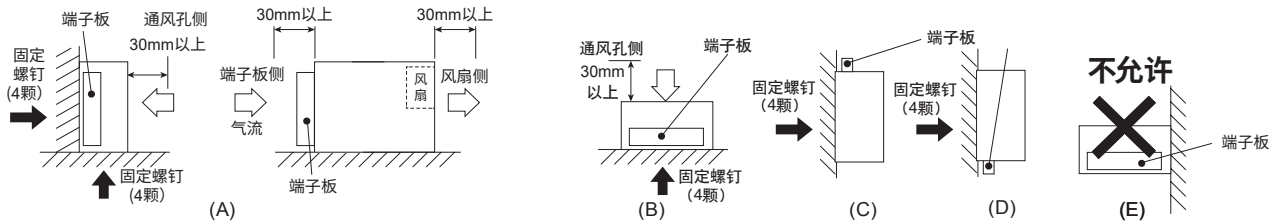

● PJMA1000F, PJMA1500F

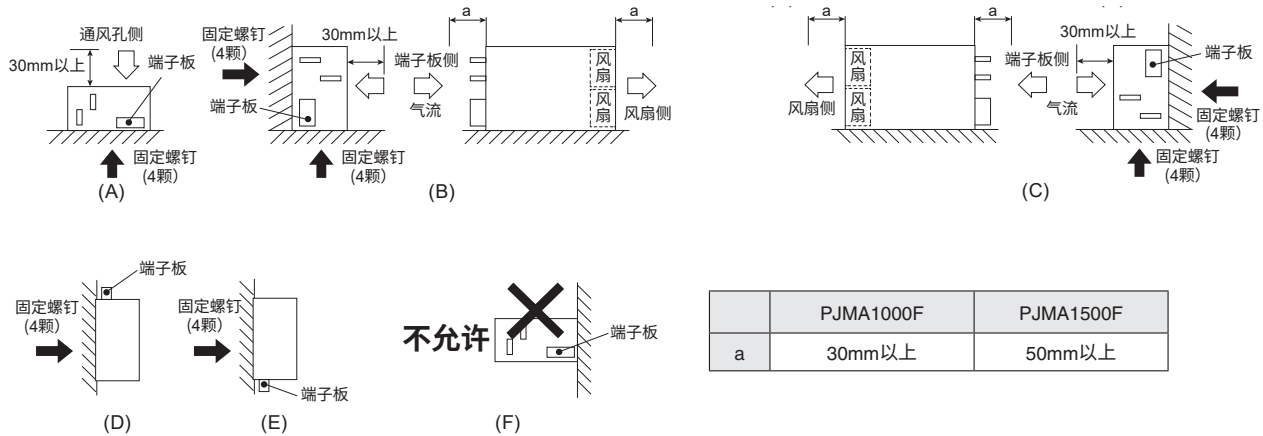

使用和安装方法

- 用螺钉安装电源时，建议采用上述方式。如果使用其他方法，必须将电源的重量考虑在内。
- 请勿使用“不允许”的安装方式，否则安装孔处会产生过大的应力。
- 请勿阻挡内置风扇的气流(端子板和通风孔)。
- 在多尘环境中使用电源时，请使用空气过滤器。应确保气流畅通。
- 如果内置风扇停止运转，热保护将启动，此时输出将停止。
- 内置风扇的预期寿命(R(t)=90%)根据运行条件而不同。

## 降额曲线图

### ●输入电压降额曲线

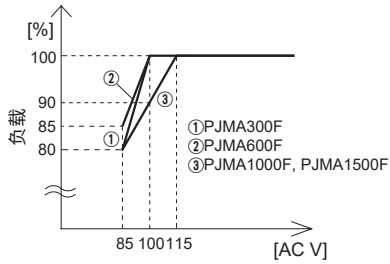

### ●环境温度降额曲线

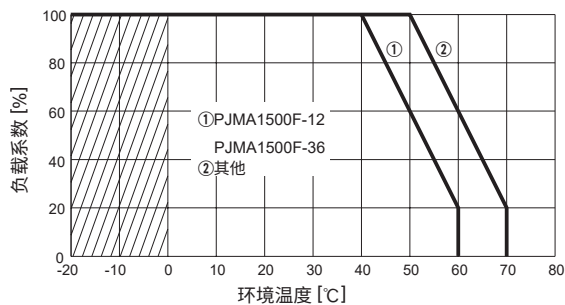

■在阴影区，纹波电压、纹波噪声的规格与其它区域不同。

■环境温度是指内置冷却风扇吹入电源的空气(端子板侧)温度。请注意输入和输出导线产生的热量。更多详情请垂询本公司。

## 使用说明书

◆ 使用本公司产品前，必须阅读“使用说明书”和“使用前须知”。

## 基本特性数据

型号	电路方式	开关频率 [kHz]	输入电流 [A]	额定输入熔丝	浪涌电流保护	PCB / 结构			可否串联 / 并联运行	
						材质	单面	双面	串联运行	并联运行
PJMA300F	有源滤波器	60	3.9 * 1	250V 10A	热敏电阻	FR-4		是	可	否
	正激转换器	140								
PJMA600F	有源滤波器	60	7.5 * 1	250V 16A	SCR	FR-4		是	可	否
	正激转换器	220								
PJMA1000F	有源滤波器	65	12.5 * 2	250V 20A	TRIAC	FR-4		是	可	*3
	正激转换器	210								
PJMA1500F	有源滤波器	65	18.0 * 1	250V 30A	TRIAC	FR-4		是	可	*4
	正激转换器	210								

\*1 输入电流值为100VAC输入及100%负载下的数值。

\*2 输入电流值为100VAC输入及90%负载下的数值。

\*3 带-W选项可并联运行。参见使用说明书“5.选项及其他”。

\*4 带-W选项(48V除外)可并联运行。参见使用说明书“5.选项及其他”。